

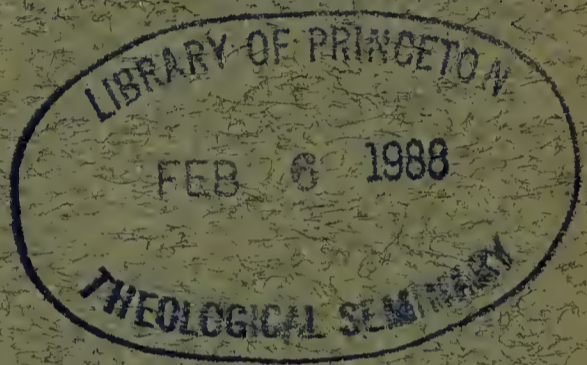



LAP

# REVISTA JAVERIANA



## SUMARIO

ORIENTACIONES: La contienda mundial . . . . . *Juan María Restrepo Jaramillo* 61

PAGINA ARTISTICA: Los contrarestos interiores romanico-goticos . . . . . *Eduardo Ospina* 66

ARTICULOS DE FONDO: A través del Huila . . . . . *José A. León Rey* 74

    Retorno a la abadía . . . . . *Alfonse Mortier* 87

    Heridas y su tratamiento por la panela (Conclusión) . . . . . *Lisandro Leiva Pereira* 95

    El microscopio electrónico . . . . . *Italo Amore* 98

CRONICA del Perú . . . . . *José Pareja Paz Soldán* 110

GLOSAS: Nuestra sensibilidad y nuestra arquitectura . . . . . *Antonio Andrade* 118

### Revista de libros:

AMERICA: Belaúnde, de Humbolt, de Velasco s. J., Valcarcel . . . . . 125

DERECHO: Tavares J., Ibarguengoytia . . . . . 126

LITERATURA: Arizaga . . . . . 126

### Ultimas publicaciones colombianas:

ECONOMIA Y HACIENDA: Orrego Restrepo . . . . . 127

HISTORIA: Ortega Ricaurte, Ortega Torres . . . . . 127

LITERATURA: Gómez Picón, Gutiérrez, Lazare . . . . . 127

PEDAGOGIA: Forero . . . . . 128

RELIGION: Severino de Santa Teresa . . . . . 128

### Suplemento:

Vida nacional — Crónica de la Universidad

# MATERIAL DIDACTICO PARA ENSEÑANZA VISUAL

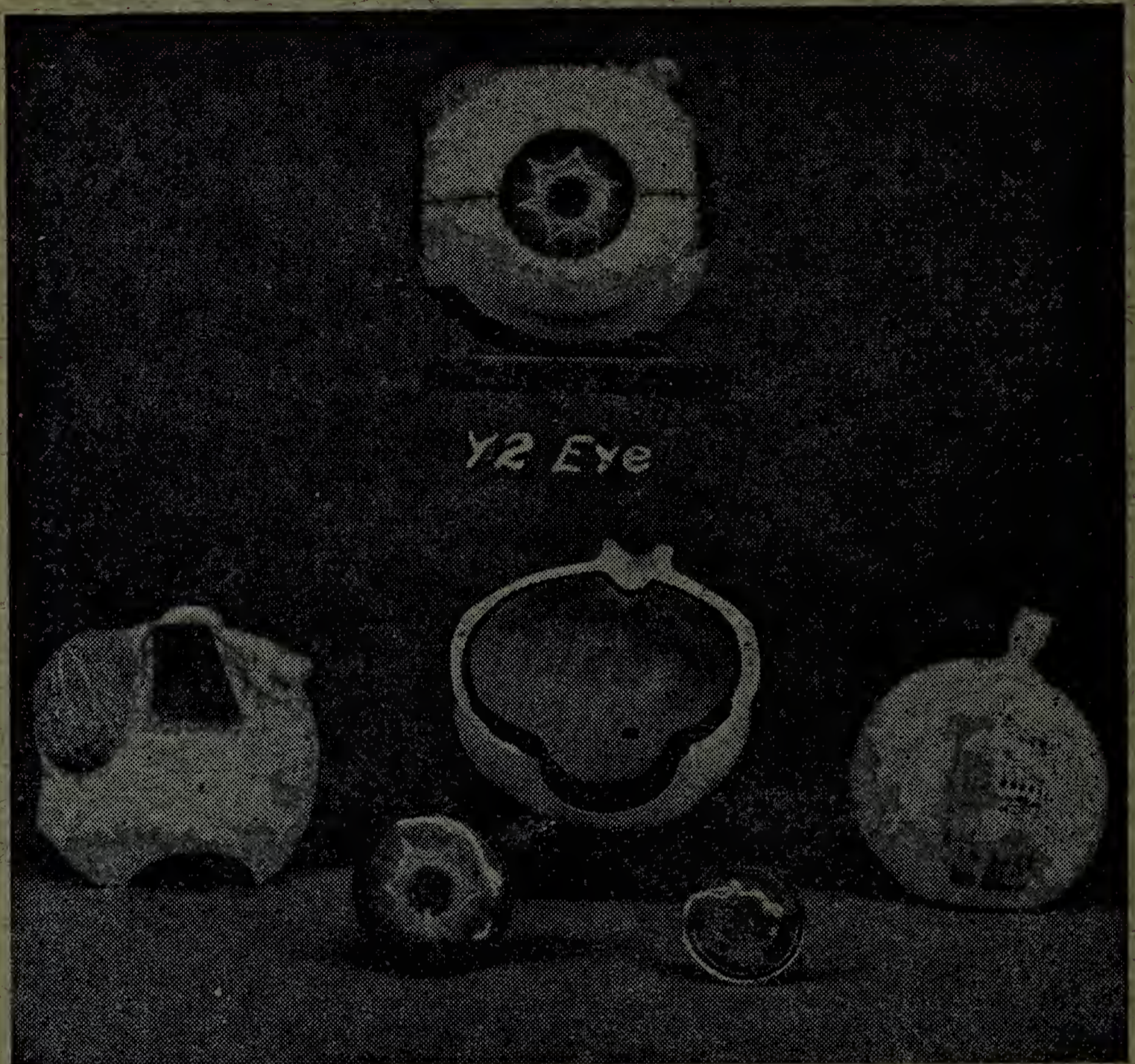

MAPAS GEOGRAFICOS E HISTORICOS

MODELOS PLASTICOS PARA LA ENSEÑANZA DE LA ANATOMIA

CUADROS MURALES PARA CIENCIAS NATURALES

MICROSCOPIOS Y MICROTOMOS

APARATOS DE PROYECCION

SUBSTANCIAS QUIMICAS

GABINETES DE FISICA, QUIMICA Y BIOLOGIA

MANUEL TRUJILLO VENEGAS

Almacén: calle 12 número 5-77 y 5-79—Teléfono 5-0-2 Bogotá

Proveedor del Ministerio de Educación Nacional, Universidad Nacional y principales colegios del país.

ALFONSO CORREDOR  
PBRO.

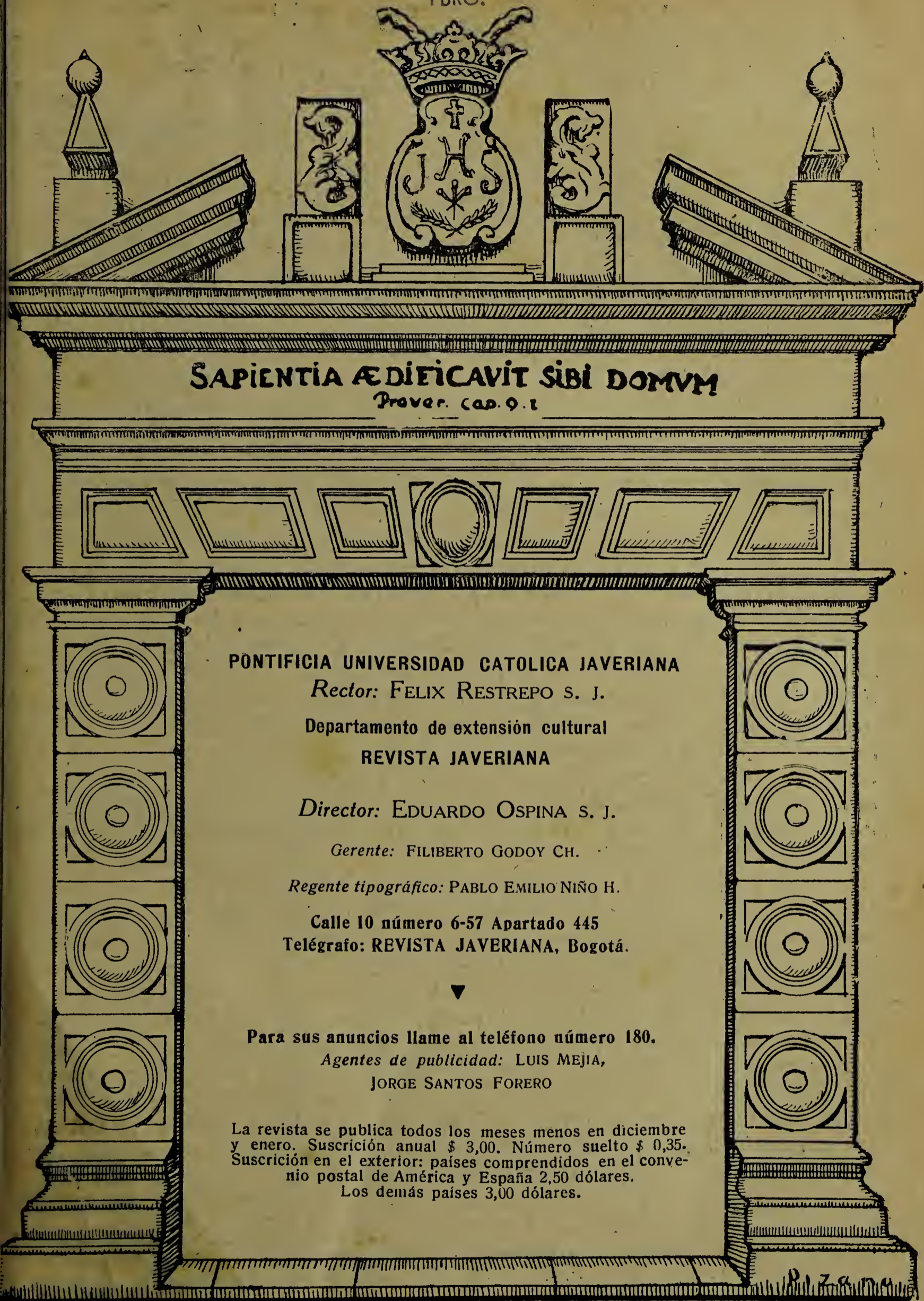

SAPIENTIA ÆDIFICAVIT SIBI DOMVM  
Prover. cap. 9. 1

PONTIFICIA UNIVERSIDAD CATOLICA JAVERIANA

*Rector:* FELIX RESTREPO S. J.

Departamento de extensión cultural

REVISTA JAVERIANA

*Director:* EDUARDO OSPINA S. J.

*Gerente:* FILIBERTO GODOY CH.

*Regente tipográfico:* PABLO EMILIO NIÑO H.

Calle 10 número 6-57 Apartado 445

Telégrafo: REVISTA JAVERIANA, Bogotá.

▼  
Para sus anuncios llame al teléfono número 180.

*Agentes de publicidad:* LUIS MEJIA,  
JORGE SANTOS FORERO

La revista se publica todos los meses menos en diciembre y enero. Suscripción anual \$ 3,00. Número suelto \$ 0,35. Suscripción en el exterior: países comprendidos en el convenio postal de América y España 2,50 dólares. Los demás países 3,00 dólares.

Portada de la antigua Universidad Javeriana, hoy Museo histórico nacional

# Vida nacional<sup>1</sup>

(Del 15 de junio al 15 de julio)

I Política — II Social — III Cultural — IV Económica

— I —

## Relaciones internacionales

El 25 de junio, a pesar de haber izado oportunamente la bandera colombiana, fue hundida por un submarino del eje cerca a las islas de San Andrés y Providencia la goleta *Resolute*, matriculada en Cartagena, cuando hacía un viaje regular de comercio, llevando víveres y algunos pasajeros para dicho archipiélago. Al sentir las primeras ráfagas de metralla, seis de las trece personas que allí iban, se colgaron de la borda por el lado de babor para protegerse, pero el submarino dio la vuelta y las ametralló cruelmente por la espalda y en seguida hundió el barquichuelo. El resto de tripulantes y pasajeros se salvaron en un bote que también fue ametrallado. Un avión que pasó hizo huír al submarino. Todo esto lo relató el prisionero de San Andrés, señor Misael Santana, que iba en la goleta hundida. Este hecho causó gran indignación en todo el país y toda la prensa protestó unánimemente por tan injustificada agresión, ya que el hundimiento de ese pequeño barco comercial y la inhumana matanza de compatriotas inocentes no tenía ninguna utilidad para los atacantes que en esa forma violaron elementales reglas de derecho internacional. En justa represalia el gobierno nacional congeló todos los fondos del eje en Colombia, que ascienden a 25 millones de pesos, y prohibió la residencia de súbditos de las naciones agresoras en las regiones costaneras (T. y S. VI-26); también por intermedio del representante del gobierno de Suiza en Alemania, protestó ante el Reich por el inicuo atentado y exigió las debidas reparaciones morales y materiales. De horripilante y odioso calificó el secretario de estado de los Estados Unidos, señor Cordell Hull, el suceso a que nos venimos refiriendo, e hizo notar que esa táctica solo servía para aumentar la determinación de aniquilar al nazismo. «El ataque contra el *Resolute* es el más condenable atentado contra las leyes internacionales y contra el sentimiento de humanidad», dijo el presidente del Perú, doctor Manuel Prado Ugarteche, en mensaje enviado al señor presidente Santos (E. VI-27, 30). \* 244 naufragos pertenecientes a cinco buques mercantes norteamericanos, uno inglés, uno yugoeslavo y otro holandés, que fueron hundidos cerca a nuestras costas del mar Caribe por submarinos del eje durante el tiempo que reseñamos, fueron salvados por embarcaciones colombianas. \* El corresponsal en Panamá del periódico estadinense *New York Times* comunicó a dicho periódico que el secreto de la actividad de los submarinos del eje en el mar Caribe se debe probablemente a un entendimiento con nuestro país de que los barcos que naveguen con bandera colombiana no serán molestados, y por lo tanto el hundimiento de la

<sup>1</sup> Diarios más citados: C. *El Colombiano*; D. *La Defensa*; D. P. *Diario Popular*; E. *El Espectador*; L. *El Liberal*; P. *El Pueblo*; Pa. *La Patria*; R. *La Razón*; S. *El Siglo*; T. *El Tiempo*.

# LIBROS DE MERITO

• *Pida nuestro catálogo de obras colombianas* •

José J. Ortega  
Pbro. Salesiano

## Poesía Colombiana

Antología de 940 composiciones  
de 90 poetas colombianos

LIBRERIA COLOMBIANA  
Camacho Roldán & Cía., Ltda.

Antología de 940 composiciones de 90 poetas colombianos de todas las épocas por el doctor José J. Ortega, S. S. (autor de la famosa Historia de la Literatura Colombiana)

Este libro acaba de ser publicado por la Librería Colombiana. Se trata del mejor trabajo antológico que se ha hecho de la poesía colombiana, escrito con artístico y desapasionado criterio. Figuran los mejores poetas colombianos desde 1647 hasta 1942.

Edición en 8.º (tamaño grande) papel muy fino, elegante presentación, rústica \$ 4,00. Encuadernaciones finas en varios precios y calidades. Para correo \$ 0,30.

### Apuntaciones críticas sobre el lenguaje bogotano por Rufino José Cuervo

El libro que no puede faltar a ninguna persona medianamente culta. Hablar de las excelencias y necesidad de esta obra resulta redundante. Nos basta con recordar que es la obra básica en todo estudio del idioma castellano.

De las Apuntaciones Críticas al lenguaje bogotano se han publicado seis ediciones agotadas y la 7.ª, aparecida hace poco tiempo.

Valor del ejemplar bien encuadernado \$ 6,00.  
Para correo \$ 0,40.

### Apuntaciones críticas sobre el lenguaje bogotano

por

Rufino José Cuervo

LIBRERIA COLOMBIANA  
Camacho Roldán & Cía., Ltda.

Daniel Samper Ortega

## Nuestro lindo país colombiano

Premio nacional de geografía

LIBRERIA COLOMBIANA  
Camacho Roldán & Cía., Ltda.

### Nuestro lindo país colombiano

por Daniel Samper Ortega

Premio nacional de geografía

3.ª y fina edición encuadernada y publicada en 1942 bajo la afamada serie «Ediciones Samper Ortega». Esta 3.ª edición viene corregida y puesta al día de acuerdo con los últimos datos estadísticos.

«Nuestro lindo país colombiano» es una bella antología de páginas geográficas y descriptivas de todas las regiones colombianas. Contiene además preciosas vistas en negro y en colores.

1 tomo pasta fina de tela entera grabada \$ 4,00.  
Para correo \$ 0,20.

**LIBRERIA COLOMBIANA**  
**CAMACHO ROLDAN & Cía., Ltda.**

Calle 12, número 7-50  
Teléfono número 9780

**BOGOTA**

Apartado nacional 199  
» aéreo 35-52

goleta *Resolute* fue un simple error del submarino pirata. \* El señor presidente electo de Colombia, don Alfonso López, partió el 2 de julio para los Estados Unidos, invitado especialmente por el presidente Roosevelt, en un avión del ejército norteamericano y acompañado por el embajador norteamericano en Bogotá, señor Bliss Lane y por algunos destacados políticos liberales. El señor López que lleva el carácter de embajador especial de nuestro gobierno ante el de los Estados Unidos, fue agasajado por el presidente de Panamá a su paso por allí. Gran recepción le hicieron en Wáshington, donde conferenció con el presidente Roosevelt, visitó el senado y fue obsequiado por el subsecretario de estado norteamericano, señor Summer Welles, con un banquete. «Me complace creer que de la misma manera que vosotros habéis tenido el anhelo de rehabilitar a Europa, en esta ocasión preferiréis el desenvolvimiento americano a la reconstrucción del viejo mundo», dijo don Alfonso López al contestar el brindis del señor Summer Welles, quien lo llamó «líder liberal de la democracia». También visitó el señor presidente electo la Unión Panamericana, ante cuyos delegados habló y después conferenció con el vicepresidente de los Estados Unidos, señor Henry A. Wallace y con los secretarios de guerra y de marina de dicha nación. En entrevista concedida a los periodistas estadinenses, defendió la idea bolivariana sobre una liga panamericana de naciones y reveló que las relaciones con la Rusia soviética fueron reanudadas por Colombia durante su primera administración y que podía ser que bajo su segundo gobierno hiciera los nombramientos diplomáticos correspondientes. La ayuda financiera de los Estados Unidos para Colombia y el envío de técnicos norteamericanos, son los principales objetos de su visita a ese país, anunció la prensa liberal (L. VII-10 al 13).

\* La delegación de médicos colombianos que asistió al congreso médico internacional reunido en Nueva York en el mes de junio, obtuvo el primer premio consistente en una medalla de oro, por los trabajos que presentó sobre la fiebre amarilla. \* Los doctores Luis María Murillo, Eduardo Mejía Vélez y Néstor Obando representaron a Colombia en la segunda conferencia panamericana de agricultura que se celebró en Méjico.

\* Quedó constituida por representantes de ambos gobiernos la comisión colombo-brasilera para elaborar el proyecto del tratado de comercio y navegación que sustituirá el de 1922 que rige entre las dos naciones. \* Nuestro país celebró con el Ecuador un tratado de comercio. \* Fueron condecorados por el gobierno nacional con la Cruz de Boyacá el señor presidente del Ecuador, doctor Carlos A. Arroyo del Río y el agregado militar de la embajada norteamericana en Colombia, coronel Joseph B. Pate.

### Política liberal

Toda la prensa liberal comentó elogiosamente la declaración política de los conservadores independientes de que dimos cuenta en el mes pasado. «Orientación inspirada, con plausible sentimiento, en altos intereses patrióticos, en lo que difiere sustancialmente de la que ha gobernado desde hace varios años al conservatismo», dijo *El Tiempo* (T. VI-16). Según *La Razón*, «inobjetable desde todo punto de vista es el manifiesto de los conservadores lopistas»... (R. VI-15). El periódico liberal antirreeleccionista, bajo el título *Para el señor ministro de gobierno*, publicó en numerosas ediciones los «casos concretos» sobre los atropellos, fraude y coacción de que fueron víctimas los electo-



Las obras publicadas por el  
**Fondo de Cultura Económica**

Se publican después de una selección minuciosa hecha por especialistas de cada materia. La calidad de sus publicaciones en el campo de las ciencias sociales

*Economía*

*Sociología*

*Ciencia política*

*Historia*

está ya suficientemente reconocida. Su obra no es la comercial de una empresa editorial, sino la de una institución de cultura.

EN TODAS LAS LIBRERIAS DE LA AMERICA SE VENDEN

**Fondo de Cultura Económica**

Pánuco 63 ————— México, D. F.

res aranguistas con la complicidad de las autoridades en las elecciones del 3 de mayo en todo el país (R. VI-22 al 24 y VII-4, 6). El 29 de junio se reunió el gran consejo electoral con el fin de escrutar los votos de las elecciones presidenciales. Se abstuvieron de concurrir los consejeros doctores Alfonso Romero Aguirre, liberal antilopista que fue reemplazado por su suplente doctor Joaquín Tiberio Galvis, y Jesús María Marulanda, conservador. Los consejeros conservadores doctores José de la Vega y Enrique de Narváez y el liberal antilopista doctor Carlos Tirado Macías, se retiraron después de dejar una constancia en que explicaron que se abstendrían de intervenir en los escrutinios porque la parcialidad de las autoridades, el fraude y la violencia, viciaron la credencial de don Alfonso López, que no obtuvo más de 400.000 votos reales y legítimos. Los consejeros lopistas respondieron con otra constancia en que afirmaron que durante el proceso electoral los representantes de la corriente anti-reeleccionista no presentaron una sola objeción en los términos legales y ante la autoridad competente. Fue escrutado el nombre de don Alfonso López para presidente de la república durante el período constitucional 1942-1946, por una mayoría sobre el doctor Carlos Arango Vélez de 197.219 votos (R. VI-29 y T. VI-30). Al comentar los escrutinios el jefe antilopista doctor Juan Lozano y Lozano escribió que partiendo del postulado del liberalismo histórico de que la paz es preferible a la reivindicación violenta de un derecho conculcado, y ante las circunstancias internacionales e internas del país, los liberales antirreeleccionistas optaron por la paz, aunque si hubiesen movido un dedo «no sería tan regocijante el panorama que se presentase a quienes el tres de mayo hicieron tabla rasa de cuanto acto, pensamiento y sentimiento fueron fuerzas rectoras de la civilización política colombiana» (R. VI-30).

**Política conservadora** Como el diputado lopista Julio César Turbay dijera en la asamblea de Cundinamarca que el doctor Camilo de Brigard Silva era el autor del sonado editorial de *El Siglo* que defendió la decisión de la corte suprema cuando dictó una sentencia provisional en favor de la Compañía Explotadora del Carare, S. A., y por el cual, según lo afirmó el doctor Alfonso López Michelsen, se había pedido una compensación, el doctor Brigard en carta dirigida a ese periódico declaró que nunca ha tenido intereses en asuntos de petróleos, ni ha sido abogado de compañías petroleras, e instó al doctor López Michelsen a que denunciara quién fue la persona que le ofreció editoriales en compensación (S. VI-16). Al referirse al manifiesto de los conservadores independientes dijo *El Siglo*: «Se puede disentir de la orientación de las directivas conservadoras, pero con un respaldo de decoroso desinterés. Hacerle juego al adversario que distribuye el presupuesto, no es disentir, es entregarse para ser recompensado» (S. VI-16). Que jamás su grupo ha pretendido hacerle juego al adversario para ganar prebendas que no espera y que no pide, pues lo que desea es demostrarle a la masa conservadora que ha sido mal dirigida, contestó don Roberto Goenaga, conservador independiente (T. VI-17). El periódico conservador *El Colombiano* de Medellín comentó detenidamente la declaración de los independientes y declaró que a los conservadores se les ha reconocido el derecho de disentir y la facultad de expresar libremente sus ideas, como los miembros

*Contra* CATARROS-  
GRIPA - BRONQUITIS



CONTIENE 500 UNIDADES DE  
VITAMINA "D" ANTIRRAQUITICA

PRODUCTO DEL INSTITUTO YERSIN

**VITAGRIPAN**

DISTRIBUIDOR: BERNARDO DEL CORRAL,  
SUCESOR DE ULDARICO VILLA G. - BOGOTA

de las actuales directivas del partido lo hicieron muchas veces (C. VI-17). El grupo conservador ya citado fundó un radio-periódico intitulado «La Voz Conservadora», que está dirigiendo el doctor Cayetano Betancur. En un violento editorial de *El Siglo* en que justificó la actitud de oposición del partido conservador, consideró la jornada de mayo como un triunfo de su colectividad y llamó a la elección de don Alfonso López una estafa democrática que los jefes no pueden aceptar; el doctor Primitivo Crespo, miembro del directorio nacional conservador, arremetió contra los conservadores colaboracionistas, de quienes dijo que «tenían bordada la bandera blanca antes de la batalla» (S. VI-28). El consejero electoral conservador doctor Jesús María Marulanda al ser interrogado sobre la causa de su no asistencia a los escrutinios electorales, dijo que él le había manifestado a sus directivas que al concurrir a ellos actuaría como juez, pues no podía adquirir compromiso distinto, y como no llegó con dichas directivas a ningún acuerdo, pidió se llamara a su suplente (E. VII-1º). Al respecto replicó *El Siglo* que si el doctor Marulanda estaba dispuesto a actuar como juez, debió solicitar la nulidad de las elecciones del 3 de mayo, que son la expresión del más escandaloso fraude o, por el contrario, si estaba convencido de la pureza de las elecciones, ha debido acudir a defender varonilmente esa tesis en el gran consejo electoral (S. VII-2). \* Este mismo periódico se solidarizó con algunos gritos de los proferidos en la fiesta del Papa, de la cual damos cuenta detallada en otra sección, volvió a tratar el asunto del Colegio de San Bartolomé y sus antecedentes, y denunció que mientras el señor ministro de educación hablaba en dicha fiesta en lenguaje renaniano de «la palabra persuasiva y buena de Jesús», en el colegio de señoritas de Tunja se representaba la pieza teatral *El rapto de las sabinas* que envuelve una tesis inmoral (S. VII-2, 5). Contestando a la desautorización que le hizo a *El Siglo* por sus editoriales la curia metropolitana de Bogotá por medio de una carta al señor nuncio de Su Santidad, cuyo texto en otro lugar transcribimos, escribió el doctor Laureano Gómez:

*El Siglo* no se había fundado, y ni siquiera sus directores se hallaban en el país en el año de 1930, cuando ocurrieron los actos de dirección religiosa que determinaron en la política la división del partido conservador, origen, raíz y causa directa, de todo lo que se ha padecido en derramamiento de sangre, depredaciones, injusticias e iniquidades infinitas, y en lo que es mucho más grave, el destierro del espíritu católico de las instituciones y de las prácticas oficiales, reemplazado por el racionalismo masónico (S. VII-7).

Toda la prensa liberal comentó regocijadamente la mencionada carta de la curia. *El Tiempo*, citando a Su Santidad León XIII en cada párrafo de un editorial, afirmó que lo que pretende el doctor Gómez es mediatizar la Iglesia en Colombia para sus fines políticos (T. VII-8). Hasta el periódico comunista *Diario Popular* elogió la carta y criticó al diario conservador (D. P. VII-7). A todo esto contestó *El Siglo* en su «manchette» del 8 de julio: «Que el partido comunista criollo resulte defensor apasionado de la Iglesia y del alto clero, es uno de los sarcasmos más regocijantes de la época que atravesamos. ¿Y qué decir de los señores Luis Cano y Alberto Lleras, dándonos lecciones de ortodoxia y de respeto a los prelados?». En desarrollo de la campaña político-religiosa emprendida, este periódico conservador anunció que los parlamentarios conservadores se opondrán a la reforma del concordato, no por rebelión contra la

# ARTURO MEDINA L.

FABRICANTE DE LOS  
MEJORES ARTICULOS DE PLATA  
MARTILLADA GARANTIZADA  
Y CONTRAMARCADA  
DE 0,900 m.



ALMACEN:

CALLE 12 NUMERO 6-03 — TELEFONO 31-79.

TALLERES:

CARRERA 10.<sup>a</sup> NUMERO 2 A-42

TELEFONO 76-66. TELEGRAFO: ARMEDINA.

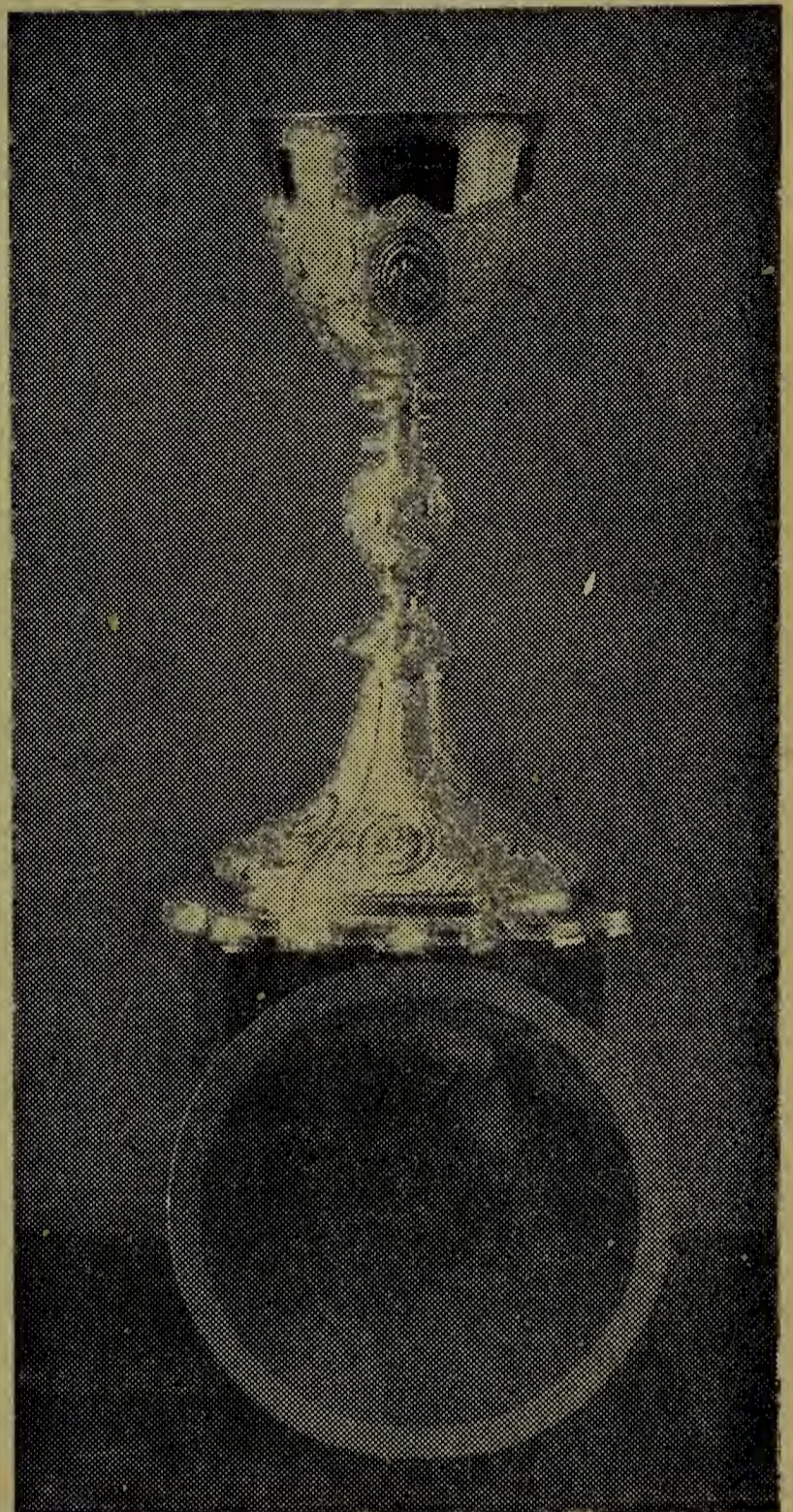

ESPECIALIDAD EN

CALICES

COPONES

VINAJERAS

CUSTODIAS

ETC.

Santa Sede, sino como deber de los parlamentarios para con la Iglesia y la patria, pues aquella al negociar con una república sabe muy bien que los concordatos no tienen fuerza de ley mientras no sean aprobados por el congreso, y es muy posible que los representantes de la Iglesia no conocieran bien ciertas circunstancias civiles, religiosas y políticas de Colombia; en otro editorial que tituló *Un lobo*, demostró que las ideas sociológicas sobre la familia expuestas por don Germán Arciniegas, ministro de educación, en su libro *América, tierra firme* son contrarias a los principios católicos (S. VII-13, 14). Numerosas adhesiones recibió el diario conservador a la campaña que él mismo llamó «contra la masonería disfrazada».

**Asambleas** Las diferentes corrientes políticas de la asamblea de Cundinamarca llegaron a un convenio para poder trabajar durante los 20 días de prórroga de dicha corporación (S. VI-19). \* El gobernador de Bolívar destituyó al tesorero de ese departamento por haber pagado a la asamblea para gastos de secretaría \$ 53.000 y en represalia la asamblea subió la fianza del tesorero a \$ 100.000 (L. VI-18). De 52 ordenanzas dictadas por esa asamblea, 35 fueron objetadas por el gobernador doctor López Escauriaza (T. VII-13). \* El gobernador de Nariño se negó a pagar a los diputados de la asamblea de ese departamento que sesionaron en La Cruz, y en cambio sí les pagó a los tres diputados lopistas que no concurren a las sesiones. Estos tres diputados fueron multados cada uno con \$ 50 por un telegrama irrespetuoso y denigrante contra el consejo de estado dirigido al presidente de esta corporación, en que protestaron por una sentencia de esa entidad que reconoció como legítima la credencial del diputado liberal antilopista Julio César Delgado y el derecho que tienen las asambleas de sesionar en donde quieran (R. VI-18, 20). \* Las dietas de los diputados de la asamblea del Magdalena fueron menores que los sueldos de sus numerosísimos empleados. \* Las de Santander y Cundinamarca llegaron a un equitativo acuerdo sobre el impuesto al tabaco que aprobó esta última. \* Las de Santander y Boyacá celebraron una conferencia en la cual aprobaron importantes conclusiones sobre intercambio económico y comercial entre los dos departamentos. \* La asamblea de Cundinamarca aprobó una ordenanza reorgánica de la beneficencia y nombró nueva junta.

**Administración** El gobierno hizo los siguientes nombramientos: coronel Diógenes Gil, jefe militar del Amazonas; coronel Fidel S. Cuéllar, intendente militar de San Andrés. \* El señor presidente de la república y el señor ministro de trabajo inauguraron en Ibagué la casa del niño, obra social de la cual fue animadora incansable doña Isabel Melendro de Iriarte, a quien le fue otorgada la Cruz de Boyacá. \* También inauguró el jefe de estado el hospital antituberculoso de Santa Clara, en Bogotá, y en ese mismo acto la sociedad de fisiología de Colombia impuso una medalla a la primera dama del país, doña Lorencita Villegas de Santos por su generosa labor en la campaña antituberculosa. \* El gobierno reglamentó la prestación del servicio militar por medio de decreto según el cual serán dos los años de servicio en vez de uno, los ciudadanos de 21 a 50 años están sujetos a la conscripción militar, y la libreta de servicio es documento indispensable para diversos actos de la vida civil.

# Optica

# Colombiana

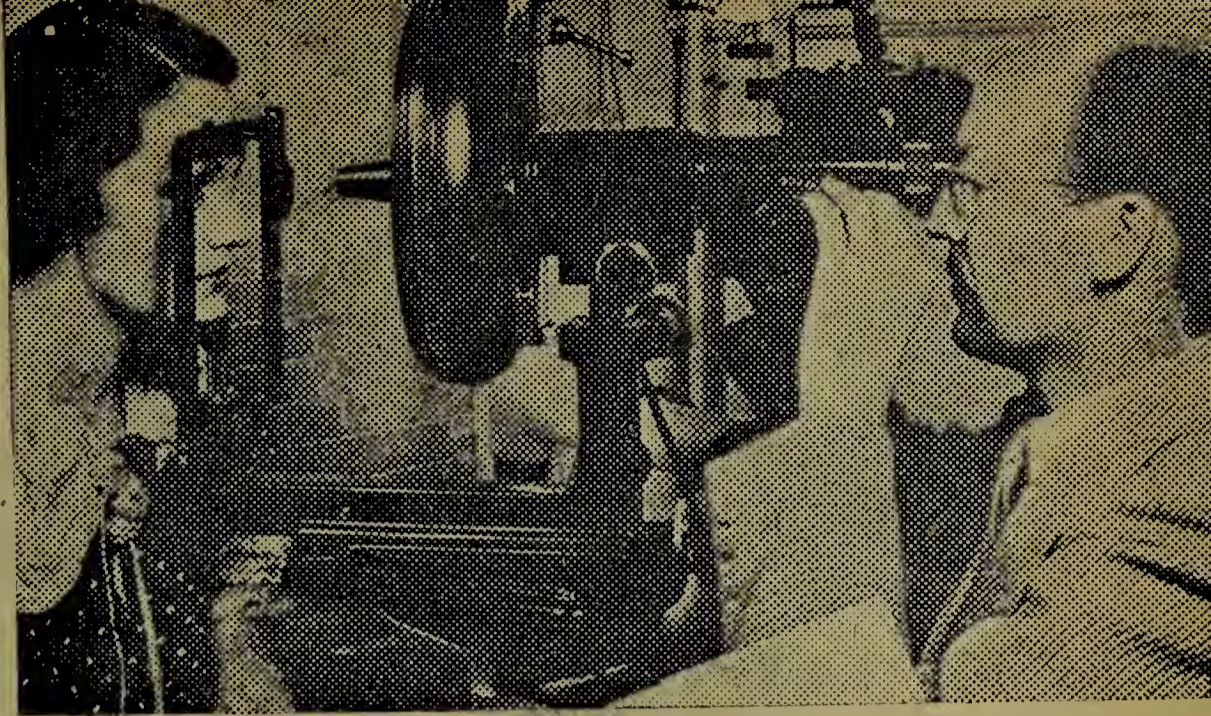

*El mejor instrumental para el examen científico de SUS OJOS  
Más de 60 mil exámenes de ojos son su mejor garantía.*

**LOS MAS MODERNOS ANTEOJOS**

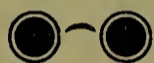

**DR. H. HENAO M.**

*Editicio Santa Fe, número 14-08 (cerca a la Avianca)*

**TELEFONO 8-0-4 BOGOTA**

## Cooperativa de Crédito de Bogotá, Ltda.

(Fundada en 1936)

Colabore Ud. a los fines estrictamente sociales de esta entidad, depositando en ella su dinero. Le paga el

**OCHO POR CIENTO (8%) DE INTERES ANUAL**

por mensualidades vencidas.

**LA COOPERATIVA DE CREDITO DE BOGOTA** funciona controlada por el gobierno nacional y bajo el patrocinio de la Universidad Javeriana.

Consejo de Administración: *Dres. Francisco de P. Pérez.* (Presidente:) *José A. León R., Félix Padilla, Manuel Trillos Pallares, Uladislao González A.*

**Consiliario: R. P. FELIX RESTREPO S. J.**

**Gerente: Dr. AUGUSTO TORO LOPERA**

Pida informes

Calle 13 N.º 8-42 - Teléfono 77-65 - Bogotá.

\* El señor ministro de guerra visitó todas las guarniciones de la comisaría de la Goajira, y a su regreso declaró que no hay en la costa atlántica de Colombia ningún punto adecuado para el abastecimiento de submarinos. \* El señor ministro de hacienda firmó con el Banco de la República un arreglo sobre conversión de la deuda interna que asciende a \$ 17'000.000 y será cubierto con el producido líquido de las salinas del Estado. \* Renunció el gobernador de Antioquia, doctor Aurelio Mejía. \* A los gobernadores de Antioquia y Caldas les fue tributado un homenaje por la ciudadanía de esos departamentos, sin distinción de colores políticos, como reconocimiento de su buena gestión administrativa.

## — II —

### De la vida católica

La Santa Sede promovió a la arquidiócesis de Popayán al excelentísimo señor arzobispo coadjutor de Bogotá con derecho a la sucesión, monseñor Juan Manuel González Arbeláez, e hizo las siguientes designaciones de obispos: de Garzón al presbítero doctor Gerardo Martínez, cura párroco de Yarumal; de Barranquilla al R. P. Julio Caicedo de la comunidad salesiana; de la diócesis titular de Ginopolis (Arcadia), con derecho a la sucesión del obispo del Socorro y San Gil, al R. P. Angel María Ocampo, provincial de la Compañía de Jesús en Colombia. \* El gobierno nacional le concedió la Cruz de Boyacá a monseñor Leonidas Medina, obispo de San Gil, al cumplir 66 años de sacerdocio y 30 de episcopado, y al presbítero doctor Pedro Pablo Galindo, capellán del ejército nacional. \* La asamblea de Antioquia aprobó una proposición por medio de la cual resolvió concurrir en corporación a la procesión del Sagrado Corazón de Jesús celebrada en Medellín el 21 de junio, y otra en que puso bajo el patrocinio de la Virgen María a ese departamento con motivo de la celebración del segundo congreso mariano nacional (P. VI-20, S. VI-22). \* La asamblea de Cundinamarca por medio de una ordenanza se asoció al «culto católico» con motivo de la celebración del segundo congreso nacional mariano y dispuso hacerse representar en los festejos por una comisión de su seno. \* El 29 de junio se celebró en el Teatro Colón de Bogotá la fiesta del Papa, organizada de acuerdo con el excelentísimo señor nuncio de Su Santidad, y a la cual quiso asociarse oficialmente el gobierno. En el solemne acto hablaron el señor ministro de educación, don Germán Arciniegas, a nombre del gobierno, y el R. P. Juan María Restrepo, S. J., ante una nutrida concurrencia. Como al día siguiente de esta fiesta el periódico conservador *El Siglo* publicara una «manchette» en que se solidarizaba con los gritos de «abajo la masonería disfrazada» y «abajo el robo de San Bartolomé», que dieron algunos concurrentes a ella, y tratara al señor ministro de educación de hipócrita, el excelentísimo señor arzobispo primado dirigió a este una carta dándole las gracias por su cooperación en el homenaje al Padre Santo y lamentando la incultura de quienes profirieron esos gritos (T. VII-2). Días después el mismo prelado y su capítulo metropolitano enviaron una nota al señor nuncio en desagravio por los gritos a que hemos aludido y desautorizaron en los siguientes términos la campaña emprendida por *El Siglo*:





*Son tan*  
**SABROSOS**



**COMO UNA FAMOSA RECETA DE COCINA.** Como si se tratara de la receta para uno de esos platos exquisitos en los cuales entran multitud de sabrosos elementos, la fabricación de PIELROJA requiere que se mezclen, en proporciones precisas, setenta clases de los tabacos maduros más finos de Colombia.

Queremos igualmente declarar que consideramos digna de reprobación la acogida que semejantes manifestaciones completamente opuestas al espíritu cristiano y católico, han hallado en algún órgano de la prensa que abusivamente pretende asumir la dirección del pensamiento y criterio católico de la nación, encargo exclusivo de la Jerarquía (T. VII-6).

«El lamentable suceso del Colón no puede opacar las espléndidas páginas de devoción de esta culta nación hacia la Santa Sede», respondió a los prelados el excelentísimo señor nuncio de Su Santidad (P. VII-10).

### **Movimiento obrero y comunismo**

Los empresarios navieros rechazaron la invitación que les hizo el señor presidente de la república de celebrar una conferencia con los representantes de la Fedenal, pues «para regular el problema fluvial no son necesarios los pactos sino medidas gubernativas que restablezcan el imperio de la ley y de los reglamentos fluviales» (L. VI-20). Ante esta actitud el jefe del estado y el ministro de trabajo dirigieron el 20 de junio un mensaje a la Fedenal que había amenazado con el paro para ese día, en el cual condenaron la lucha de clases y la huelga, que traería graves consecuencias para la economía nacional y criticaron a los navieros por su intransigencia (T. VI-22). Pero no obstante el anterior mensaje oficial, tres días después los trabajadores fluviales declararon la huelga general a lo largo del Magdalena, y la entidad sindical que los representa manifestó al gobierno su inquebrantable determinación de defender sus intereses. El señor ministro de trabajo declaró a la prensa que desde el mes de febrero a esta fecha se había presentado en el problema del río Magdalena la intervención perturbadora del partido comunista cuyo secretario general, señor Augusto Durán, recorrió todos los puertos en labor de agitación revolucionaria (E. VI-23).

Puede asegurarse en forma enfática, escribió al respecto Calibán, que ninguna de las huelgas de los últimos años ha tenido origen puramente obrero ni ha respondido en realidad al deseo de mejorar la situación de los trabajadores. Todas han sido iniciadas y dirigidas por los comunistas, a manera de ensayo y preparación (T. VI-24).

El gobierno nacional por medio de un decreto del 24 de junio declaró la mencionada huelga inconstitucional e ilegal por tratarse de huelga en un servicio público y conminó con suspensión de las licencias profesionales a los obreros o disolución de los sindicatos y multas a los empresarios si no cumplían los términos del decreto. Dos días después cesó el paro de los trabajadores del Magdalena y el 7 de julio se reanudaron las negociaciones entre los representantes de los navieros y de la Fedenal. El secretario del partido comunista, señor Augusto Durán, refiriéndose a las declaraciones del señor ministro del trabajo, doctor Caicedo Castilla, dijo que este era un apaciguador que trabajaba para provecho del nazifascismo (D. P. VI-24). El periódico de dicho partido llamó totalitario el decreto del ministro de trabajo que declaró inconstitucional el paro del Magdalena (D. P. VI-26). Un grupo de huelguistas de la fábrica de tejidos Monserrate atacó a puñal a la policía de Bogotá; del encuentro resultaron diez heridos entre policías y obreros. A consecuencia de las heridas, fallecieron pocos días después un policía y un obrero (T. VI-28). Con la intervención del gobierno se solucionó este conflicto obrero que capitalizaron los comunistas para organizar manifestaciones públicas en

*Sigue en la pág. (54)*

# NECESITA UD. UN VESTIDO?

Pues vea Ud. los bellos tejidos de pura lana hechos por Paños Colombia. Tejidos de las más finas hilazas nacionales e importadas... se venden a precios que no admiten competencia. Vea estos hermosos paños hoy mismo!



## PAÑOS COLOMBIA

PRODUCTO NACIONAL DE  
CALIDAD SUPREMA



# TRATADO PRACTICO DE DERECHO CIVIL

por **Marcelo Planiol y Jorge Ripert**

Traducción española autorizada por los autores  
y editores a cargo del doctor **Mario Díaz Cruz.**

## Tomos publicados:

- I—Las personas.
- II—La familia.
- III—Los bienes.
- IV—Las sucesiones.
- V—Donaciones y testamentos.
- VI y VII—Las obligaciones.
- VIII y IX—Regímenes económicos matrimoniales.
- X y XI—Los contratos civiles.
- XII—Garantías reales, 1.<sup>a</sup> parte.

### Para salir muy pronto:

- XIII—Garantías reales, 2.<sup>a</sup> parte.
- XIV—Índice general de la obra.

Cada tomo se compone de unas 800 páginas, 24 × 16 cms.

Ventas al contado y a plazos

Solicite informes a los distribuidores exclusivos en Colombia:

## Librería Voluntad S. A.

**Bogotá**

Calle 12, Pros. 7-72/76  
Apartado 2555

**Medellín**

Carr. 51, Pros. 50-67/69  
Apartado 42

**Manizales**

Calle 21, Pro. 21-18  
Apartado 99

**Bucaramanga**

Calle 35, Pro. 14-14/16  
Apartado 135

**Pasto**

Plaza principal  
Apartado 102

# ORIENTACIONES

## El católico ante el problema del mundo actual

### IV—LA CONTIENDA MUNDIAL

INTRODUCCION—*El análisis reposado del mundo actual nos ha mostrado que la humanidad en el problema trascendental de su orientación ha elegido la solución pagana. Ha elevado a los altares a la creatura y la ha adorado como a dios. Ha querido hacer de este planeta un palacio de placeres; ha convertido a la pobre humanidad en ese lúgubre ejército de mineros que sudorosos buscan en las duras entrañas de la tierra el diamante de felicidad que no es de este mundo.*

*Esta solución pagana engendra con lógica necesidad en el corazón humano un egoísmo atroz. Si la dicha está aquí abajo y la muerte trae el fin y destrucción de todo; si el sepulcro no es vaso de resurrección inmortal, sino de corrupción: entonces es preciso apurar hasta la última gota el cáliz de dicha terrena, disputándolo a los demás con el furor con que los lobos hambrientos se disputan la presa.*

*Así se explica cómo un mundo completamente pagano haya dado como amarguísimo fruto la guerra apocalíptica que divide a la humanidad en dos gigantescos bandos fratricidas. Triste ironía la de la solución pagana: ella había pretendido buscar el placer y el goce por todos los medios imaginables, proponiéndolos como meta suprema de la existencia; y todo ese placer se ha trocado en el más horrendo dolor! No exagera en modo alguno quien diga que la guerra va convirtiendo al mundo en un desierto ilimitado y en un vasto y silencioso cementerio!*

*Y lo más espantoso es que todos esos estragos materiales son solo efecto del odio encerrado en los corazones; manifestaciones de la sed de venganza oculta en millones y millones de almas; triste producto de una lucha de exterminio para satisfacer pequeñas ambiciones comerciales. La tragedia material es simple reflejo de la espiritual. Y por eso la guerra actual va a cambiar no solo la faz material de la tierra, sino también el alma misma de la civilización. No podemos engañarnos. Estamos en un momento decisivo en la historia; en nuestros días la humanidad cambia de rumbo. La tragedia mundial con sus dolores monstruosos va dando a luz un mundo completamente nuevo. En ese mundo nosotros somos no solo espectadores, sino también actores.*

*El examen de la naturaleza de los dos bandos de la lucha es algo muy complicado y difícil. Ese examen para que sea fructuoso debe hacerse con absoluta imparcialidad; y nada más difícil que llegar a un estado de imparcialidad cuando se trata de juzgar dos bandos opuestos. La dificultad nace de ocultas inclinaciones emocionales casi espontáneas que brotan inconscien-*

*temente en cada alma. Esas inclinaciones ofuscan el entendimiento; refuerzan los argumentos por la parte favorita y debilitan los contrarios a ella. Haced un examen sereno de vosotros mismos y de los que os rodean. Hallaréis que la primera reacción espontánea ante una noticia favorable a nuestro bando es la de creerla, y la de una noticia contraria es ponerla en duda. Pero debemos hacer un esfuerzo supremo para llegar a una imparcialidad lo más perfecta posible, antes de entrar al examen de los dos bandos.*

*Otra gravísima dificultad para llegar a la plena verdad en el juicio de cada uno de los bandos es la fuerza de las propagandas partidistas, que lanzan verdaderas cortinas de humo encubridoras de la verdad. Actualmente no hay casi ninguna noticia imparcial. Todo lo que traen los cables está cribado por la censura que necesariamente desfigura la verdad, al menos en cuanto oculta mucha parte de ella, aquella que no conviene al bando que envía la información.*

*Ahora bien, el problema de la guerra y el de la post-guerra es de complicaciones increíbles. Tiene aspectos militares, políticos, económicos, religiosos. Cada uno de ellos puede dar materia a varios libros. Solo un genio puede medir el alcance del aspecto económico, por ejemplo, y de la sombría crisis financiera que amenaza a la humanidad después de terminada la contienda. Pero de todos esos aspectos, al sacerdote interesa uno principalmente: el religioso. Vamos pues a elevarnos a regiones tranquilas, alejadas de toda política, para contemplar desde ellas la tragedia actual humana en su aspecto religioso. Mi intento se reduce a examinar cada una de las dos tendencias con el fin de ver si ellas están o no organizadas conforme a los principios del catolicismo.*

*Todo el tema se condensa, pues, en una sola pregunta: ¿las dos tendencias en pugna gigantesca hoy en el mundo, están o no informadas del espíritu católico? Esas tendencias: ¿son o no católicas?*

**A) FILOSOFIA TOTALITARIA**—*Si prescindimos de elementos de menor importancia, la tendencia totalitaria del lado del eje está representada en el actual conflicto por tres grandes naciones: Alemania, Italia y Japón.*

*El influjo del Japón nos interesa menos que el de los otros dos pueblos, porque ese influjo va a ejercerse principalmente en las regiones asiáticas, entre naciones más similares étnicamente al imperio del Sol naciente. Conviene sin embargo hacer una advertencia. Existe en el Japón un nacionalismo muy exasperado y por eso el triunfo japonés creará necesariamente grave obstáculo para el futuro desarrollo de las misiones asiáticas.*

*Bajo este aspecto el triunfo de aquella nación pagana y que se gloria de su antiquísima civilización, parece ser muy perjudicial para el catolicismo.*

*Mucho más hondamente influye e influirá en nuestra vida nacional, en caso de triunfo, la tendencia filosófica que dirige las actividades de las dos grandes naciones, Alemania e Italia. Exteriormente, el nazismo difiere grandemente del fascismo; en cambio su fondo filosófico no es diferente. Sin embargo, como Alemania es nación incomparablemente más poderosa que Italia, el triunfo de las tendencias totalitarias sería en la práctica el triunfo del nazismo. Si los totalitarios vencen, el mundo estará dirigido por Alemania y las tendencias filosóficas de esta gran nación serán las que den la pauta al universo. Por eso el examen de la tendencia filosófica totalitaria debe ocuparse ante todo y sobre todo de la tendencia nacional socialista alemana, sin olvidarse completamente de la fascista.*

*Planteemos pues claramente el problema: ¿Es la filosofía moderna totalitaria, principalmente la filosofía nazista conforme al cristianismo, o es una filosofía anticristiana?*

*Con absoluta imparcialidad, despojados de todo espíritu banderizo, debemos afirmar fundados solamente en la realidad, que la tendencia filosófica totalitaria, sobre todo la nazista, es radicalmente pagana y opuesta al cristianismo.*

**EL ERROR FUNDAMENTAL**—*Hay en la filosofía totalitaria, principalmente en la nazista, un error fundamental del cual se derivan todos los demás. Ese error fundamental encierra la destrucción de todo el cristianismo. El error fundamental de la filosofía totalitaria moderna consiste en elevar a la categoría de lo absoluto, de lo divino, valores temporales y humanos a los cuales esa filosofía subordina todo lo demás con imposición implacable. Los valores humanos elevados a la categoría divina son el estado y la raza. Esta verdadera idolatría del estado y de la raza, en otras palabras, el Estado-dios, la Raza-dios, esta idolatría, repito, es la destrucción absoluta del cristianismo que reconoce un solo Dios y que proclama que toda creatura está esencialmente subordinada a Dios. La concepción cristiana quedaría pulverizada por la filosofía totalitaria, como quedaría también pulverizada toda moral verdadera.*

*De este error fundamental se derivan todos los demás en los cuales se opone la filosofía totalitaria al cristianismo.*

*La primera consecuencia derivada del error fundamental, de esa idolatría, es la persecución al cristianismo y muy especialmente a la Iglesia católica. Esa persecución era inevitable. La tendencia totalitaria diviniza una raza y una nación. La Iglesia católica confiesa como Dios al Padre, al Hijo y al Espíritu San-*

*to, y proclama que ese Dios es padre universal de todos los hombres, de todas las razas, de todos los pueblos; proclama la igualdad esencial de todos los mortales y consiguientemente proclama que la humanidad es una gran familia en la cual todos los miembros son iguales, por ser hijos todos de Dios. Tendencia filosófica totalitaria y cristianismo, son dos doctrinas irreconciliables. Y por eso el totalitarismo ha combatido con fuerza y astucia a la Iglesia, en una persecución quizá nunca igualada en toda la historia. Y esa persecución tiene una propiedad muy característica. El totalitarismo ha hecho de su sistema una verdadera religión, una verdadera mística en la cual se han conservado todos los términos sagrados del cristianismo, pero profanándolos al darles un sentido completamente diverso del que encierran en el cristianismo: así los conceptos de religión, mística, mitos, revelación, redención, divinización.*

*Este punto es de suma importancia para entender las filosofías totalitarias, principalmente la nacional socialista. Los sistemas totalitarios son verdaderas religiones. En ellas los adherentes se guían no por razones, sino por sentimientos y emociones; no por conocimiento, sino por una fe, falsa sí, pero entusiasta, delirante, que lleva a sus adeptos a los sacrificios más sangrientos con tranquilidad y con alegría. En esta tendencia emocional y anti-intelectual, la filosofía totalitaria nazista no hace más que conservarse fiel a tradiciones nacionales antiquísimas que se pierden en los nebulosos orígenes de los germanos, que perseveran en forma noble en los místicos de la edad media y que han creado sistemas extremos en los grandes filósofos alemanes. Todas esas tendencias tradicionales se encarnaron en el filósofo alemán por excelencia, Manuel Kant. Su filosofía es una guerra despiada a la razón, a la que se niega la facultad de conocer la realidad verdadera de las cosas. Y lo curioso es que la misma tendencia anti-intelectual dominó también al protestantismo que degeneró en un pietismo sentimental!*

*La segunda consecuencia anticristiana derivada del error fundamental filosófico totalitario es también evidente: la destrucción y supresión de la persona humana, de su dignidad y de sus derechos intangibles. Porque para la filosofía totalitaria que eleva a los altares como dios supremo a la raza, para esa filosofía que adora a la nación-dios, la pobre persona humana, el individuo desaparecen como tales para convertirse en una pieza insignificante que debe todo su sentido al servicio de la máquina gigantesca del estado-dios, de la nación-dios!*

*La tercera consecuencia anticristiana del sistema totalitario que diviniza a la nación, es arrancar a la niñez y a la juventud de la potestad paterna. Esas almas tiernas no pertenecen a la*



familia, sino exclusivamente a la nación-dios, al estado-dios. No los padres, sino la nación es la que debe plasmar esos corazones blandos, infundiendo en ellos el espíritu totalitario, haciéndolos ante todo y sobre todo instrumentos guerreros que con mística entusiasta estén dispuestos a ofrendar hasta la última gota de sangre a la nación-dios!

Estos errores capitales encierran otros muchos que de ellos se derivan: la divinización de la guerra y de la fuerza bruta; la divinización del jefe que encarna a la nación-dios; la supresión de virtudes cristianas tenidas hasta hoy como un tesoro en la humanidad (la dulzura y mansedumbre, etc.), por ser opuestas al espíritu guerrero esencial en el totalitarismo; la supresión de la compasión por los seres inválidos o degenerados, compasión traída al mundo por el cristianismo; la esterilización obligatoria de esos seres. Y según testimonios que parecen fidedignos, se ha llegado a la supresión violenta de aquellos enfermos o heridos que humanamente hablando son solo carga para la nación-dios. Estos y otros muchos errores están encerrados en los principales expuestos más arriba.

Con insistencia debe inculcarse que la oposición del totalitarismo nazista al cristianismo no consiste en un dogma aislado, sino en toda la concepción general. El nacional socialismo es una religión mística que desaloja al cristianismo. Las dos religiones no pueden habitar en una misma alma; hay que elegir entre el cristianismo y el nacional socialismo!

Sin embargo, hay almas elevadas que sienten una secreta atracción hacia los sistemas totalitarios y experimentan por eso gran dificultad en admitir las afirmaciones antes expuestas. Comprendo perfectamente la psicología de esas almas! Son casi todas corazones jóvenes asqueados por un sistema que estrecha en un mismo abrazo a la virtud y al vicio, a la mentira y a la verdad, y que proclama libertad para todos, pero se la concede solo al grupo de sus sectarios. Son almas jóvenes atraídas irresistiblemente por la organización y orden y por los triunfos de los países totalitarios, organización que se destaca más potente al compararla con la imprevisión y caos de las naciones democráticas.

Creo sin embargo que todo hombre consciente debe reflexionar sobre los tremendos errores encarnados en la filosofía totalitaria, principalmente en la nazista, pues ellas constituyen el mayor peligro para el cristianismo.

Y como en materia tan delicada es preciso despojarse de toda pasión y apoyarse solo en la verdad, voy a probar con testimonios absolutamente fidedignos las afirmaciones expuestas arriba, que pretenden demostrar que la filosofía totalitaria, principalmente la nazista, es integralmente anticristiana.

(Continuará)



## Página artística

# La arquitectura incomparable

Estudio sobre la ascensión y ondulaciones de la  
línea arquitectónica cristiana

## SEGUNDA PARTE: LA ARQUITECTURA CRISTIANA EN OCCIDENTE

Primer período: el templo románico-gótico

### CAPITULO III — SISTEMAS DE SOPORTES ROMANICO-GOTICOS

#### § II — Los contrarrestos exteriores

##### 1. Analogías y contrastes

Ya conocemos la inteligente estructura de la bóveda ojival y el bello y audaz soporte que la sustenta en el interior. Y al echar una mirada retrospectiva, más allá de los tímidos principios gótico-románicos, vemos al estilo bizantino desarrollado hasta su culminación, y surge en nuestra mente una comparación y un interrogante.

La comparación ocurre entre los elementos semejantes de las arquitecturas bizantina y occidental. A diferencia de la basílica latina, aquellas dos arquitecturas son en arco, el cual exige diversos sistemas de sustentación que la adintelada. Otra semejanza es el empleo de la bóveda, ya en su forma por arista, ya en su forma de medio cañón tanto corrido como reforzado por perpiaños. Una nueva analogía es el hábil manejo de la pilastra, que en los dos estilos sustituyó casi en absoluto a la columna clásica. Y aun se podría mencionar, entre otras semejanzas que hacen menos a nuestro propósito, el uso de la cúpula, no solo sobre el crucero, sino también como cubierta de los otros tramos, y que si no invadió el Occidente, tuvo en él una ramificación tan franca en sus frutos como ignota en su trasplante<sup>1</sup>. Hay pues, analogías capitales entre la arquitectura bizantina y la medioeval en Occidente.

<sup>1</sup> Se comprende que aludimos al sur de Francia, donde se construyeron 40 iglesias cupulares en los siglos XI y XII, y cuyo origen e introducción son históricamente desconocidos.

Pero precisamente esas analogías inspiran una interrogación acerca de una diferencia esencial entre las dos arquitecturas. ¿Cómo es posible que disponiendo las dos de elementos estructurales casi idénticos, la bizantina necesita soportes tan voluminosos para su seguridad, mientras que la occidental vino a parar a la esbeltez y ligereza que admiramos al fin de nuestro estudio sobre los soportes interiores?

Este interrogante no queda satisfactoriamente respondido con decir que los arcos y bóvedas apuntados son más ligeros en sus empujes laterales, pues aunque sean menos fuertes, todavía son muy considerables, sobre todo a las alturas a que los maestros medioevales pusieron sus cubiertas en los grandes templos de Occidente. Ni tampoco queda del todo resuelto el problema con decir que la ojiva prodigiosa canalizó los esfuerzos de la bóveda, y los redujo a estrechos cauces en direcciones precisas, pues canalizar y dirigir los empujes no es quitarles fuerza, sino, al contrario, recogerlos todos en ciertos puntos donde actúan con todo su poder. Y menos queda dilucidada la cuestión con decir que la ojiva soporta en su nervadura la bóveda, pues la ojiva no se sostiene en el aire y es cierto que los pilares góticos no bastan por sí solos para hacer que las cubiertas ojivales se sostengan con seguridad.

¿Pues cómo se sostienen desde hace siete siglos?

Las consideraciones que acabamos de hacer nos hacen pensar ya por sí mismas que si los soportes interiores del arte occidental en el último período de la edad media no son capaces de sostener las elevadas y grandiosas cubiertas de sus templos, trabajan sin duda con ellos otros soportes, y que estos tienen que ser exteriores al recinto del templo. Tal es la respuesta a nuestro interrogante, porque tal fue la solución dada al problema por los arquitectos cristianos de los tiempos góticos, apoyados en los progresos de sus hermanos de los tiempos románicos: solución admirable en verdad, ya por su tenacidad laboriosa, ya por su brillante originalidad.

## 2. *El antiguo problema*

Para comprender mejor este antiquísimo problema de la arquitectura cristiana, y antes de recordar los pasos del largo itinerario histórico por los que la solución fue avanzando desde una semioscuridad inicial, por una iluminación ascendente hasta la luz plena de la edad gótica, procuremos darnos cuenta precisa del *empuje* de una bóveda.

Las bóvedas, como los arcos que las generan, tienen un *empuje* o *esfuerzo* lateral, cuya dirección y sentido están indicados por una recta que parte de la clave y pasa por la imposta o arranque inferior del arco o bóveda. De este concepto (que no vamos a demostrar aquí) ya se deduce:

primero, que cuanto la dirección del empuje se aproxime más a la vertical, será más fácil de contrarestar, porque el empuje lateral es

menor —en igualdad de circunstancias— y cuanto la dirección del empuje tienda más hacia la horizontal, el empuje será mayor y necesitará un contraresto más poderoso;

segundo, que por tanto el empuje del arco o bóveda es inversamente proporcional a su flecha <sup>2</sup>.

Un arco escarzano o rebajado (es decir, menor que la semicircunferencia) tiene poca flecha y mucho empuje (*figura 101, I*): impulsa fuertemente al soporte por la parte superior y tiende a derribarlo hacia afuera. Este por tanto necesita ser muy voluminoso o estar reforzado en otra forma.

En un arco de medio punto (*figura 101, II*), la flecha es mayor, con lo que la dirección del esfuerzo se acerca más a la vertical y, en igualdad de circunstancias, tiende con menos fuerza a derrumbar el apoyo, que por lo mismo necesita menos volumen o menos refuerzo.

En fin, un arco apuntado (*figura 101, III*), alarga mucho la flecha, aproxima todavía más la dirección de sus esfuerzos hacia la vertical, y por eso encuentra más fácil contraresto <sup>3</sup>.

Así se comprende bien la afirmación que hicimos arriba, a saber, que, aun tratándose de la bóveda apuntada de menores empujes y recogidos por la ojiva en cuatro puntos sobre delgadas pilastras o columnas, estas no pueden por sí solas sostener la bóveda ojival.

\* \* \*

Las consideraciones anteriores son elementales y se refieren a un arco o una bóveda considerados aisladamente. Ahora demos un paso más y procuremos sorprender la dirección de los empujes en una bóveda ojival de varios tramos, como las del arte gótico. Consideremos un caso sencillo, que por otra parte es el más ordinario: el esfuerzo recibido sobre un soporte común a dos tramos de estructura igual.

Sea una proyección horizontal de una bóveda en tres tramos, sostenida por ojivas de simple crucería (*figura 102*). Si fijamos la atención en el punto O de la imposta, observaremos que en él vienen a incidir los aristones diagonales AO y DO de dos tramos contiguos, y además el arco perpiaño CO. El empuje de éste último está en un plano de dirección normal a la línea de los soportes BE. En cambio, las nerviaciones diagonales empujan en planos de direcciones oblicuas a dicha línea: la nerviación AO en dirección OA'; y la DO en dirección OD'.

<sup>2</sup> Se llama *flecha* o *sagita* o *montea* de un arco o bóveda, la altura vertical de la línea de imposta a la clave (En los tres casos de la figura 101 la línea de imposta es BC, y la altura OA).

<sup>3</sup> En la figura 101 la dirección del esfuerzo en el arco rebajado forma con la vertical un ángulo de 65°; la del arco de medio punto un ángulo de 45°; la del arco apuntado un ángulo de 30°.



FIGURA 101—Empuje de los arcos según la altura de su flecha: I, arco rebajado; II, arco de medio punto; III, arco apuntado.



FIGURA 102—Empujes laterales de una bóveda ojival. Proyección horizontal.

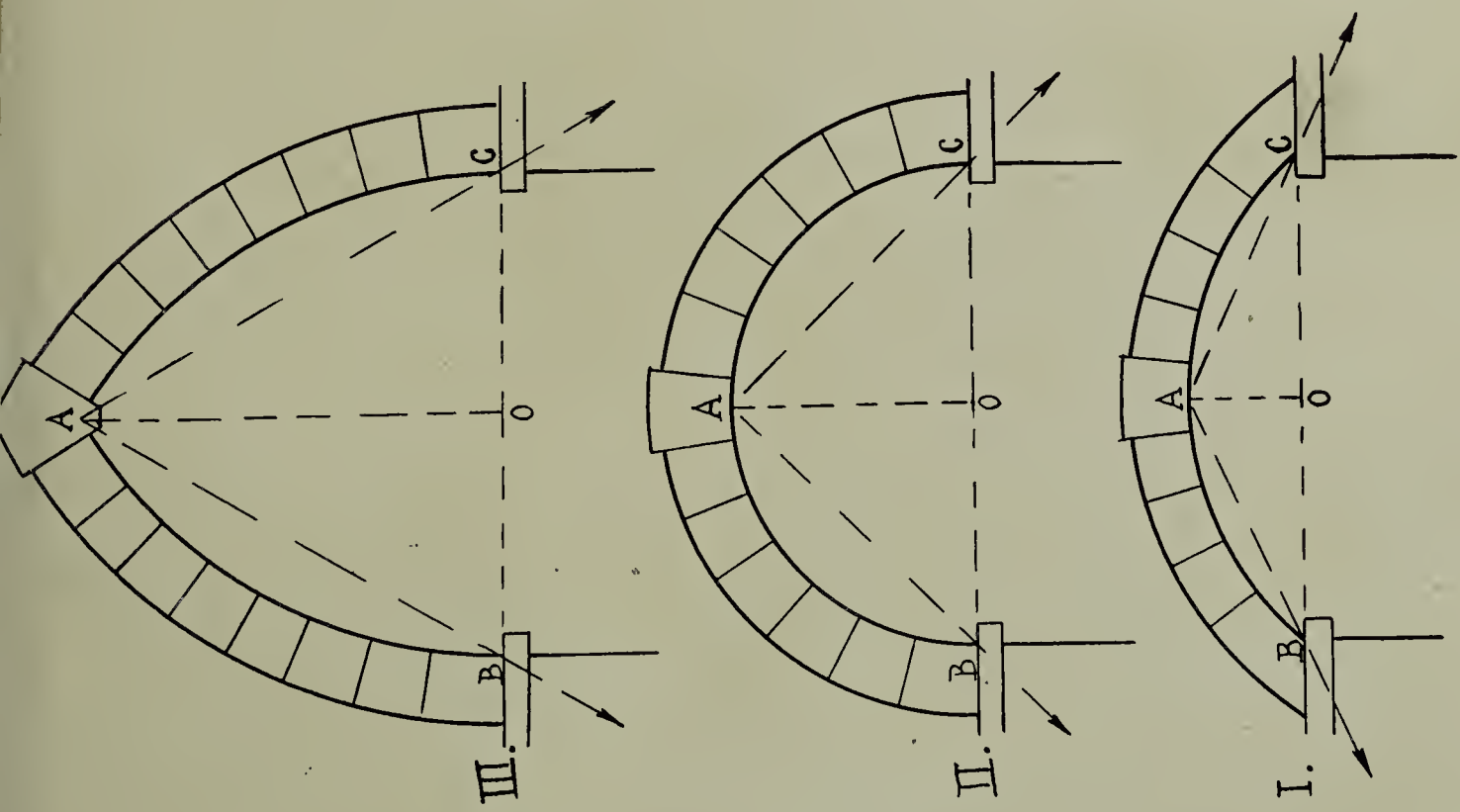

FIGURA 103—Empujes laterales de una bóveda apuntada.  
Corte trasversal.

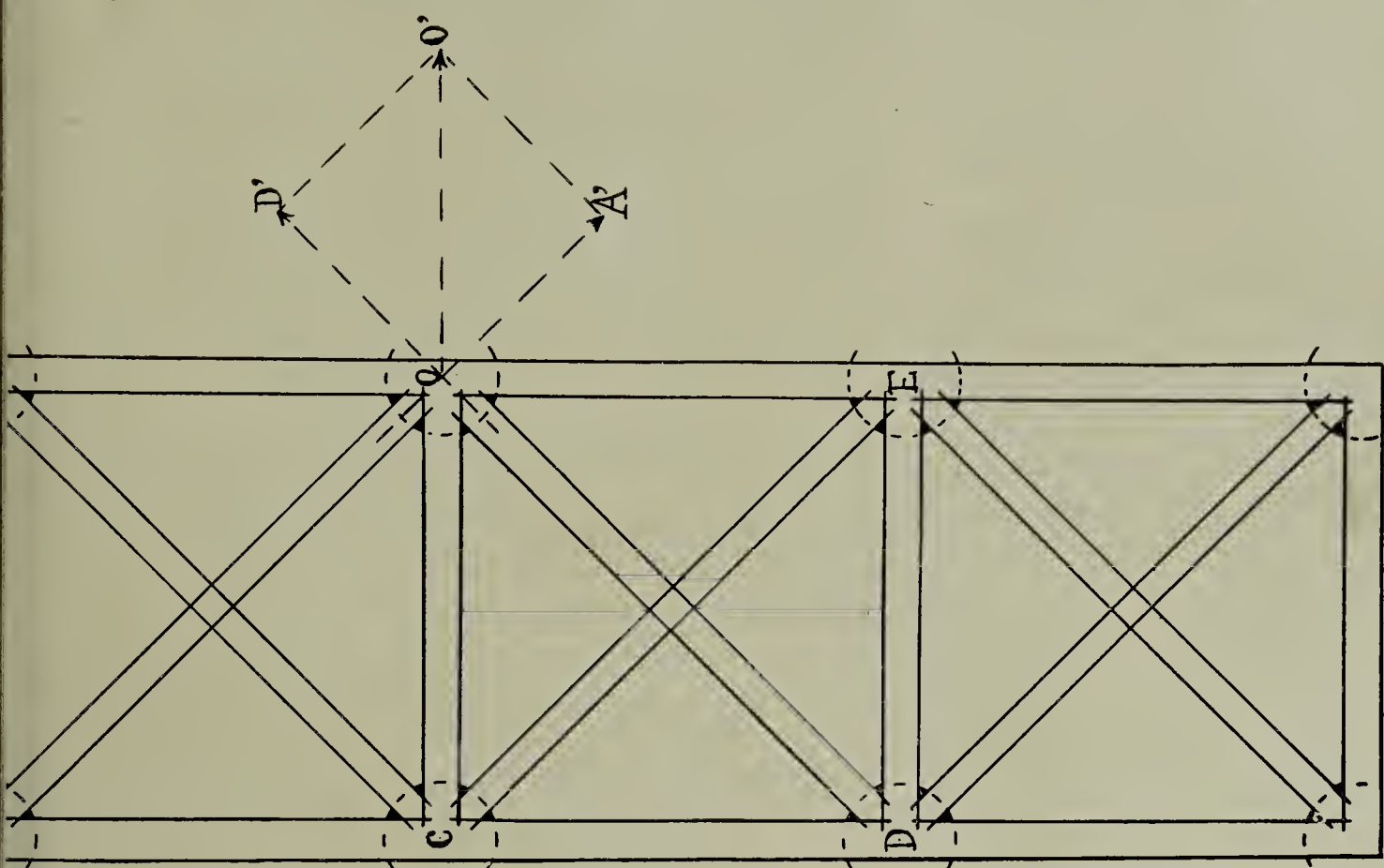

FIGURA 104—Sistema románico de contrarresto exterior.

(Velarde, *La Arquitectura*).

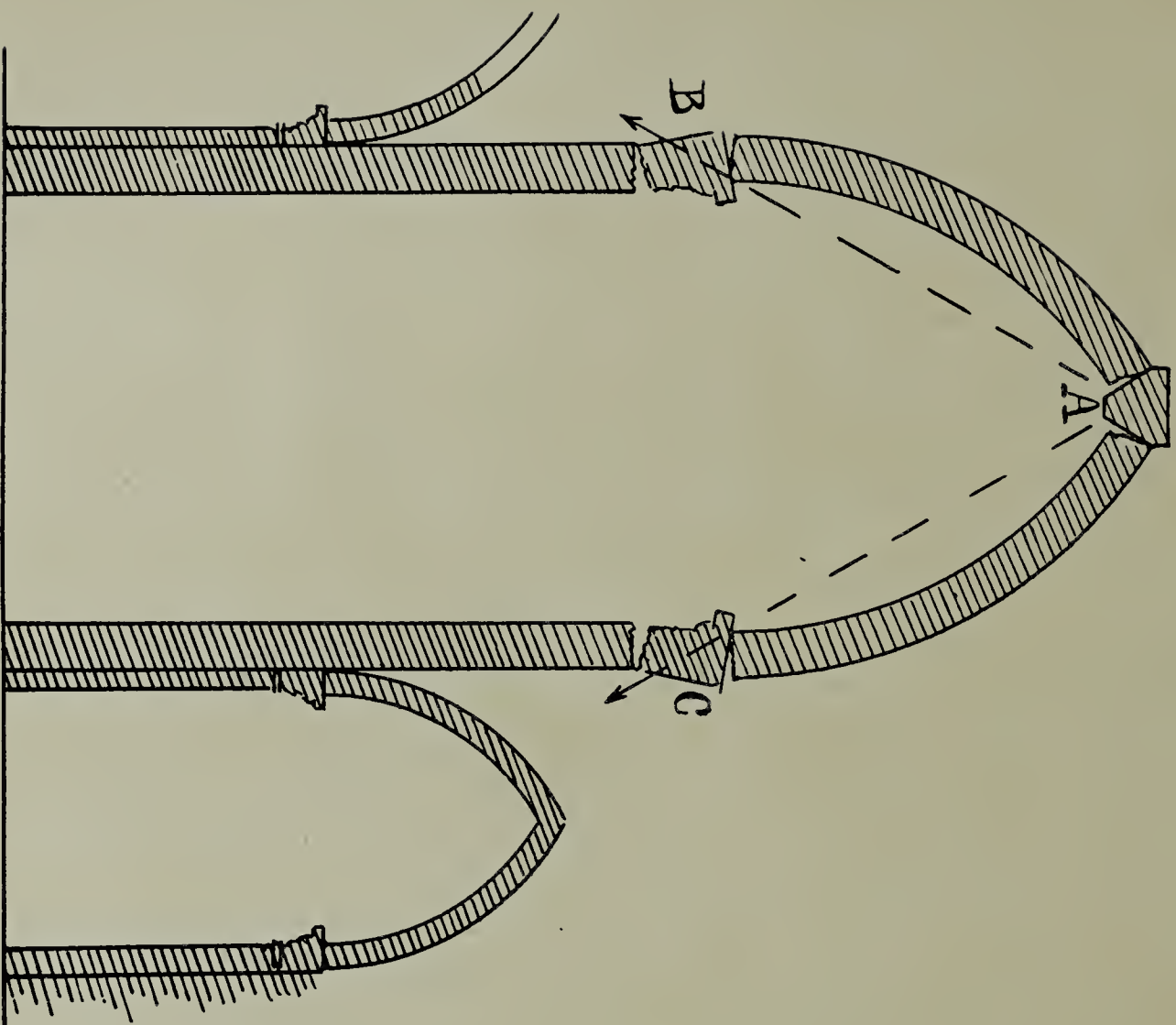
Según el principio de mecánica, dos fuerzas cuyas direcciones se cruzan en un punto, O, de un sólido, se neutralizan en parte y en parte se suman para componer una resultante. Como en nuestro caso esos dos empujes o fuerzas son iguales y se expresan gráfica y matemáticamente por los vectores OD' y OA', dan por resultante la diagonal OO' del paralelogramo construido sobre los vectores. En nuestro caso esa resultante está también en un plano normal a la línea de los apoyos.

Estas observaciones se pueden aplicar a cada uno de los puntos análogos al del punto O, por ejemplo en los puntos C, D, y E.

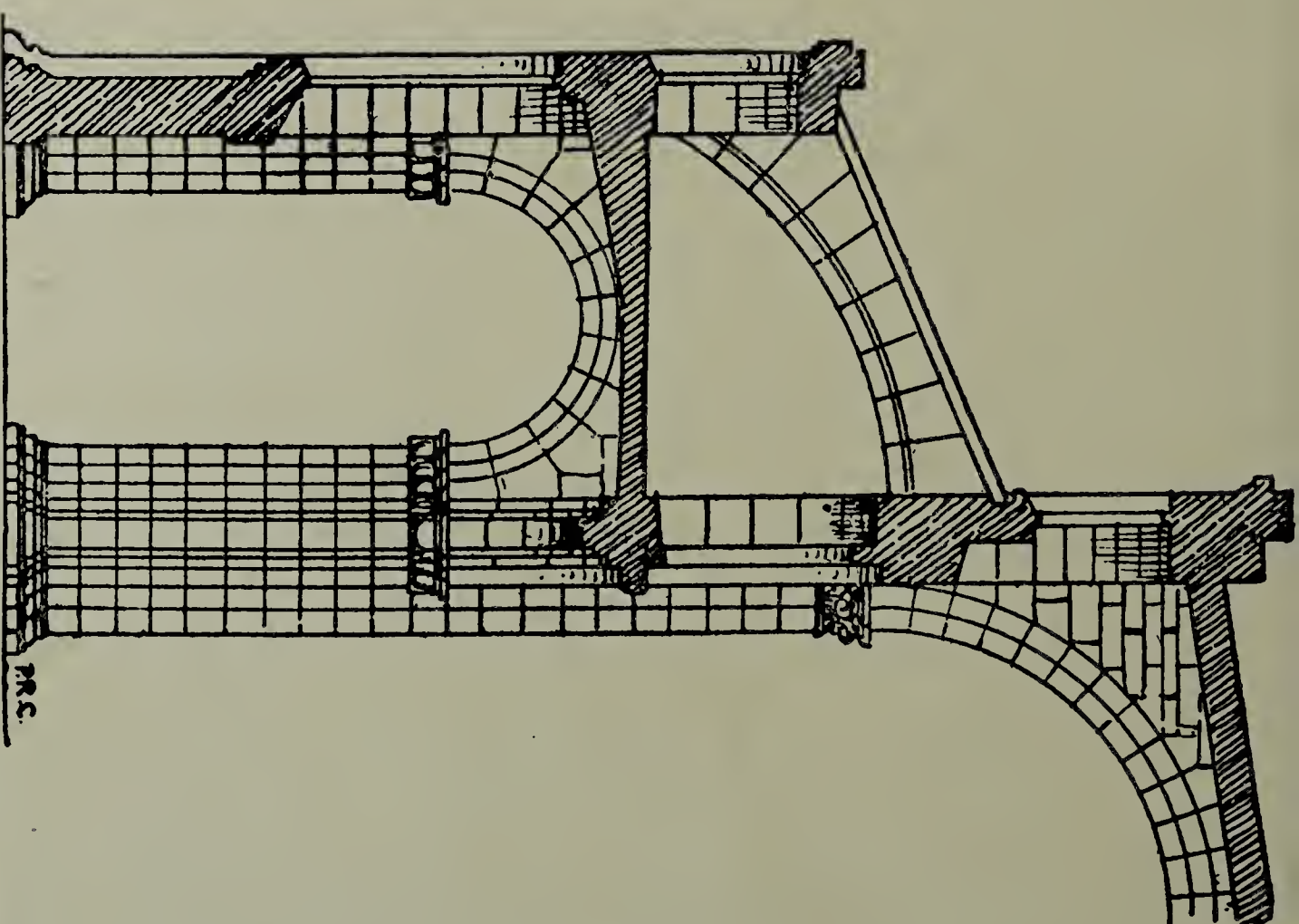
Así que resumiendo y hablando en forma más concreta, vemos que a la altura de la imposta o sea en el punto de contacto entre el soporte y los arranques de las ojivas, se actúa hacia el exterior un empuje inclinado hacia el suelo, pero en un plano normal a las líneas de los apoyos.

En puntos especiales, verbi gracia, que no son comunes a tramos contiguos e iguales (así los puntos A y B) los esfuerzos siguen la dirección oblicua de las aristas ojivales que los transmiten.

En todo caso la cubierta abovedada actúa su gravitación sobre los apoyos en un sentido que tiende a abrirlos hacia afuera, si no tienen la resistencia necesaria en sí mismos o en otro segundo apoyo que los refuerce. Y mientras que la bóveda de cañón corrido ejerce esos esfuerzos a todo lo largo de los muros y la bóveda por arista en cuatro secciones más limitadas en que se asienta sobre sus apoyos, la bóveda ojival los recoge en cuatro puntos reducidos: la base de las nerviaciones.

El problema antiguo es, pues, el cómo se contrarestan esos esfuerzos.

### 3. La solución nueva

Conocemos la solución de los arquitectos bizantinos: ellos soporaban todo el gran peso de bóvedas y cúpulas en grandes pilastras que ocupaban un espacio muy considerable en el interior de sus templos<sup>4</sup>: es el sistema de refuerzos interiores de que hablamos en otra ocasión<sup>5</sup>. Ese sistema culminó en la grandiosidad de Santa Sofía.

Cuando los maestros románicos fueron descubriendo y aplicando cada día con mayor seguridad y amplitud las leyes de las cubiertas abovedadas y fueron creando las formas más firmes y susceptibles de amplitud, fueron al mismo tiempo planteando y resolviendo el problema de los contrarestos.

Porque ya fue un enorme progreso el crear las bóvedas de menor empuje. Pero fue una obra de genio aún más luminosa y fecunda el reconsiderar el problema de los apoyos, dar a su planteo otra fórmula

<sup>4</sup> Véase por ejemplo, en REVISTA JAVERIANA, noviembre de 1941, *Página artística*, figura 50.

<sup>5</sup> Véase REVISTA JAVERIANA, octubre de 1941, *Página artística*, cap. III, § II, 2.

totalmente nueva, y encontrar por fin la solución más original, inteligente y elegante que hasta entonces, y quizás hasta hoy, haya visto la historia de la arquitectura.

La reconsideración, nuevo planteo y original solución del problema fueron estas, en síntesis.

¿Una cubierta abovedada, sea circular como la cúpula, o corrida como otras formas de bóveda, tiene necesariamente que encontrar toda su sustentación dentro del edificio?

Los bizantinos creyeron que sí, y dieron esta fórmula al planteo: ¿Qué sitio, forma y dimensión debe tener el apoyo interior para que pueda llevar con seguridad toda la fábrica?

Sin embargo, después de la brillante solución encontrada por la arquitectura oriental, admirable por tantos conceptos, la lúcida y razonadora inteligencia occidental se fue persuadiendo de que la sustentación meramente interior se imponía en los edificios de techo plano, como el templo griego y la basílica latina; pero que las cubiertas de empujes oblicuos, precisamente por ser tales, daban lugar a una trasmisión de los empujes hacia el exterior.

Esto supuesto, venía la nueva fórmula del planteo. Si la trasmisión de los empujes hacia afuera es realizable, si es posible un sistema de soportes exteriores ¿cuál es ese sistema? <sup>6</sup>.

Imaginemos el corte transversal de una bóveda apuntada, sostenida por altos apoyos (*figura 103*). Prescindiendo aquí de indicar las juntas de fractura en el perfil de la bóveda, observemos cómo sus esfuerzos laterales tienden a decapitar el soporte lanzando hacia afuera los bloques B y C.

¿Cómo podríamos llevar desde el exterior hasta esos bloques afectados un refuerzo que alcance a neutralizar los empujes AB y AC?

Tal fue la nueva fórmula del planteo.

La solución, que fue surgiendo lentamente durante siglos, apareció ya con bastante precisión en el arte románico. Pero, como puede fácilmente comprenderse, no alcanzó todo su desarrollo en seguridad y pulcritud, sino cuando los caracteres del gótico quedaron definitivamente desarrollados.

---

<sup>6</sup> Cuando damos esta fórmula a la mentalidad de los antiguos arquitectos cristianos, no queremos decir, naturalmente, que así definieron ellos expresamente su pensamiento. Nuestra fórmula es más bien la expresión de una síntesis histórica: la realidad del progreso arquitectónico es un cúmulo de observaciones, reflexiones y sabios éxitos de todo un ejército de artistas escalonados en los siglos, que en su larga labor, y a base de la precedente, van tanteando, depurando, universalizando los procedimientos, ante cuya experiencia los problemas antiguos se modifican en su realidad y en su comprensión, y las soluciones se sugieren primero a media luz, luego se alzan con más claridad y acaban por hacerse meridianas.



Nuestra *figura 104* muestra esa respuesta al interrogante del problema, tal como la dio el románico del siglo XII y como puede verse, por ejemplo, en la catedral de Santiago (España), en Nuestra Señora de Clermont-Ferrand (Francia), en San Pedro de Bacharach (Alemania) y en la catedral de Durham (Inglaterra). Como se ve, un arco de cuarto de círculo, cuyo pie se afirma en un estribo sólido, avanza por encima de la nave lateral y va a apoyar su extremo superior en el punto preciso en que la bóveda empuja su soporte hacia afuera.

Ese *arco rampante* tiene también otro nombre que expresa mejor su naturaleza: *arbotante* (del francés *arc-boutant*) significa «arco de contraresto». Porque el arbotante no es sólo un sostén inerte que apuntala un apoyo: es una estructura con sus empujes propios, y el de su extremo superior, contrario a la bóveda, es aplicado en el punto en que la bóveda hace su esfuerzo en el propio apoyo. Por su sentido contrario, los esfuerzos de la bóveda y del arbotante se equilibran y dan estabilidad a la fábrica.

Y advirtamos una propiedad de estos contrarestos exteriores, sobre todo cuando alcanzaron su perfecta estructura en el arte gótico: la estabilidad de sus bóvedas no procede de un equilibrio estático al modo con que un sólido conserva su posición por su propio peso, es decir, porque su centro de gravedad cae verticalmente dentro del perímetro de sustentación, sino una especie de equilibrio dinámico, producido por dos fuerzas actuantes de sentido contrario que se neutralizan. Y esta es una propiedad del equilibrio gótico por contrarestos exteriores.

Naturalmente, si el arbotante tiene un empuje en su extremo superior, también lo tiene con sentido opuesto en su extremo inferior, y este último debe también ser neutralizado. El neutralizarlo es el oficio del *botarel*<sup>7</sup>. Llámase así el estribo de un arbotante. Ha de construirse con tal solidez que resista al esfuerzo exterior del arco rampante.

Así en el botarel viene a morir el esfuerzo de la bóveda por abrir los soportes hacia afuera y dejarse hundir ella misma hacia adentro.

Vemos pues cerrado el ciclo de la sustentación por un sistema de soportes exteriores. En tres siglos de trabajo inspirado y tenaz, del siglo XI al siglo XIII, la arquitectura se había transformado. El arte oriental había respondido a las dos grandes aspiraciones, amplitud y unidad perfecta, con el desarrollo de la cúpula sobre soportes interiores. El arte occidental respondió a ellas con el desarrollo de la bóveda sobre ligeros soportes internos, reforzados con contrafuertes por de fuera.

Las ventajas del sistema occidental sobre el oriental, se advierten desde luego en el interior del templo: las anchísimas pilastras rectangulares del bizantino se han convertido para el gótico en los altos haces de nervaduras, cuyo perímetro, rico en bellas curvas, ha alcanzado una

<sup>7</sup> La palabra *botarel* viene también del francés *bouter*, contrarrestar.

verdadera delgadez que da amplitud y visualidad al recinto. Y mientras en el bizantino, y aun en el románico inicial, el material constructivo hacía sentir su pesadez por el fuerte predominio de los macizos sobre los vanos, el gótico podría dejar abiertos los cuatro costados de cada tramo para puertas y ventanas, dando acogida por todas partes a las gentes, al aire y a la luz. Sin embargo, ya veremos con qué sabiduría religiosa y estética administra esta riqueza millonaria. Por ahora notemos solamente ese contraste con el bizantino y admiremos un gran progreso más de nuestra arquitectura en Occidente.

Con cuánta razón dice Karl Esselborn: «Ya desde la alta edad media, las cubiertas de iglesias, de entramado leñoso, se vieron sustituidas por las estructuras abovedadas, hasta el punto de quedar totalmente abolidas las primeras a mediados de dicho período histórico. Ello no fue por escasez de madera, sino, por una parte, el afán de excluir el peligro de destrucción por incendios o por carcoma, y por otra, el ideal cristiano que empujaba a los constructores a dar grandiosidad a las estructuras de sus templos. El desarrollo de la construcción abovedada representa un enorme rendimiento cultural del espíritu humano»<sup>8</sup>.

ED. OSPINA, S. J.

## A través del Huila

por José Antonio León Rey

A Luis Ignacio Andrade

Tuve el gusto de formar parte de la comisión parlamentaria que salió el 21 de noviembre de 1941 hacia el departamento del Huila, con el fin de asistir a la inauguración de la carretera a la población de San Agustín.

Dorada por un sol esplendoroso se presentaba la mañana. La altiplanicie mostraba todos los primores de verdura con que se viste para provocar la admiración del viajero que sepa contemplarla. El autoferro devoraba distancias, dejaba atrás poblaciones y sembrados y dehesas, ganaba las alturas de Zipacón para luego descender en innumerables vueltas, como ávido de sentir pronto el ambiente tibio y perfumado de la tierra templada, o el más ardiente de las vegas del Magdalena.

Después de un ligero descanso en Girardot, continuamos con impaciencia nuestra marcha admirando el puente que junta dos departamentos, obra famosísima de la ingeniería nacional.

Pronto estamos en los llanos del Espinal, feraces al parecer, aunque castigados con verano asolador. Poco a poco el panorama

<sup>8</sup> K. Esselborn, *Tratado general de construcción*, tomo 1, pág. 155.

llanero se torna en una pampa arenosa, tostada por un sol devastador, en donde una que otra yerbecilla languidece de sed abrasadora.

Vense ranchos abandonados por sus dueños, que sin duda se fueron a otros parajes en busca de agua y de verdura. Muchos árboles frutales se apenan al exhibir tostado su follaje, que al menor soplo del viento se esparce por la llanura regando por ella la tristeza del árbol muerto.

Cruzamos puentes y puentes que se alzan, no sobre quebradas, sino encima de lastrales, de lechos arenosos que se adivinan calientes por las reverberaciones que despiden.

En uno de esos cauces de lo que fueron ríos pude ver una familia que fabricaba un hoyo, seguramente para conseguir el agua. Una vaca escuálida trotaba por el lecho pedregoso de otro extinguido riachuelo, afanada por encontrar el antiguo bebedero...

Al cruzar el sur del Tolima y el norte del Huila piensa uno en los beneficios que recibirían aquellas vastas regiones con un sistema de riego realizado por el Estado.

La aridez del paisaje se disimula pronto ante el bellissimo puente de Golondrinas sobre el río Magdalena, situado entre dos túneles, a considerable altura sobre el nivel del río.

La primera noche la pasamos en Neiva, ciudad que ya muestra movimiento comercial y habrá de tener buen desarrollo. El centro social de la ciudad nos brindó brillante recepción.

El 22 emprendimos en automóvil el viaje hacia el sur. Tuvimos la fortuna de ver conducido el coche por un neivano de cepa, el señor Agustín Trujillo, gran sabedor de dichos, coplas y consejas.

—¿Ve usted aquel cerro?, me dijo, al indicarme uno que se divisa desde Neiva, en momentos en que tomábamos la vía de Campoalegre. Pues ha de saber que en ese cerro han sucedido cosas maravillosas. En otras palabras, el cerro es encantado.

—¿Encantado? ¡Admirable! Cuéntenos lo que sepa.

—Pues en la base de la montaña hay una puerta que se abre todos los años el día jueves santo, y mientras las campanas de la iglesia repican al alzar a santos. Cuando las campanas terminan su toque, la puerta se cierra automáticamente y ¡hasta el otro año! Dentro hay salones y galerías llenos de riquezas, que han sido vistos por muchos desde fuera, aunque nadie se ha atrevido a sacarlas de allí por miedo de quedar preso. Digo mal, sí hubo una vez una viejita pobrísima, que a la hora dicha andaba por esos lados cogiendo ramas para barrer. Cuando se abrió la puerta, la abuela movió la canilla lo más aprisa que pudo, y logró en-

trarse, pero en ese mismo momento las puertas se cerraron... Años después, algunos que acertaron a acercarse a ese sitio pudieron verla. Seguramente estará feliz, porque les hacía la risa y los llamaba insistentemente con su mano enflaquecida.

El automóvil avanzaba y contra el parabrisas se estrellaban las enormes gotas de un aguacero que llevaba la alegría a la región.

Estamos en Campoalegre, vallecito precioso sombreado de palmeras. Al punto acude a mi mente la copla huilense que envuelve sus pujos de ironía:

*Ni la plata tiene plata,  
ni el agrado es agradable;  
Campoalegre no es alegre,  
solo Llanogrande es grande.*

Al sureste de Campoalegre estuvo primitivamente la ciudad de Neiva y por eso el hecho se recuerda al llamarse el sitio Neivaviejo. Los indios destruyeron la ciudad, por lo cual hubo de trasladarse al lugar que hoy ocupa. Allí está la población del Hobo, y al otro lado del Magdalena vemos a Yaguará, lugar que, según fidedignas informaciones, tiene serios motivos de resentimiento con sus vecinos los hobeños. No sé si pasar por indiscreto en esta ocasión, y si cometo desafortada falta al echar por estos mundos la relación del motivo, de la raíz misma de las disensiones que no pasan desapercibidas para el viajero. Empero, habida consideración de que el escritor debe ser ante todo veraz, vaya lo que de otro lado es público en el Huila, departamento que en mucho tiene sus semejanzas con las tierras de Castilla, en donde, si creemos a don Juan Valera, las aldeas gustan darse entre sí vaya y cantaleta.

Pero no más requiloros y vamos al cuento.

Pues la fama predica que el Hobo es una tierra privilegiada por la notable longevidad que alcanzaban y alcanzan sus moradores. Allí dizque ser centenario es cosa corriente. Y he aquí cómo los hobeños fabricaron muchos años ha su cementerio con cuidadoso esmero y lo dejaron listo para recibir los restos del primero que a Dios entregase su ánima. Es muy natural que tuvieran deseos de estrenarlo, no porque fuesen malos y desearan la muerte del prójimo, sino porque es muy humano eso de estrenar algo o de hacer las inauguraciones del caso. En fin, que los hobeños estaban que se perecían por enterrar un muerto, pero nadie moría, por lo cual al fin alguno cayó en una brillantísima solución: prestar un muerto.

Nada más natural que el pedir el favor a sus vecinos los yaguareros. Y trato hecho, porque estos se comprometieron a dar prestado el primer muerto que ocurriese.

No se hizo esperar demasiado el aviso de estar listo el muerto, y los hobeños pusieron cara de pascuas porque al fin les llegaba en sus días el ansiado de los estrenos e inauguraciones.

El muerto fue enterrado ante nutrido concurso de parroquianos, y su ánimo quedó sosegado por haberse colmado su deseo; no así el de los yaguareños, que enviaron su reclamo por el muerto, alegando que se trataba de un simple y llano préstamo y no de una enajenación y que, por consiguiente, era imprescindible la devolución. Los prestadores se hicieron de la vista gorda y ni siquiera dijeron esta boca es mía, quedáronse con el muerto, pero también con la antipatía de sus vecinos. En semejante tensión de relaciones no parece raro que surgiera la copla:

*Para tamarindos, Neiva;  
para mulas, Timaná;  
para tontos y cotudos,  
la tierra de Yaguará.*

Y para que nadie me crea parcializado en la contienda, ahí le va el contrafómeque, por cierto muy bien hallado por los habitantes de la denigrada población, porque tocar con la belleza del sexo femenino es poner punto y raya:

*Para tamarindos, Neiva;  
para yucas, Timaná;  
para muchachas bonitas,  
la parroquia 'e Yaguará.*

Bandadas de loros, llamados allí catarnicas, pasan sobre nosotros en deliciosa algarabía. Cruzamos las quebradas Guandinosá y Guandinosita, y en el sitio denominado «Los altares» admiramos fantásticas figuras formadas en las rocas por causa de las lluvias. Yérguense allí extrañas catedrales, no escasean las estatuas mútilas y a veces contrahechas, y abundan muchas figuras extrañas, todo lo cual abre ancho campo a la imaginación creadora.

Estamos en Gigante, en su plaza hermosa, sombreada por una ceiba tan coposa que la cubre casi por entero. Atribúyese generalmente el nombre de la localidad a la circunstancia de existir al sur de la población una loma que reproduce la figura de un gigante. Allí también se alza el cerro de Matambo, visible desde casi todo el departamento y por lo mismo, punto importante de orientación para los lugareños.

Al entrar al corregimiento de Rioloro conocemos a distinguidos caballeros que han venido de Garzón a encontrarnos.

Por cerca del lugar pasa la quebrada de Majo, de aguas purísimas y frescas. Se recuerda por alguno de nuestros acompañantes la anécdota del nombrado general Pulido, cuando al ser

perseguido por gentes del gobierno en la pasada contienda, todo sediento llegó hasta la quebrada y al saciar su sed en ella, exclamó:

—¡Qué agua tan sabrosa! ¡Lástima que se la beban los godos!

En Rioloro tenía su casa el general Manuel Antonio Cuéllar, héroe de nuestras guerras civiles, que fue capaz de enfrentarse en singular combate con el renombrado lancero Manuel Gasca, par de don Baltasar, el de nuestros hechos coloniales, y de quien se cuenta cómo antes de entrar en batalla así encomendaba su ánimo:

—¡Virgen Santísima!, defiéndeme de las balas que yo me defenderé de las lanzas!

Pero un día de 1895 no le valió su invocación, porque fue atravesado por la lanza de Manuel Antonio Cuéllar en la batalla del Potrero.

La morada del general era temible porque en ella rondaba un espanto suelto; de noche por sus amplios corredores gustaba de pasearse, para luego entrarse por una ventana y con naturalidad y frescura acostarse en la primera cama que hallase, sin miramientos ni respetos por el durmiente. Se cuenta de cómo el general no creía el hecho, que atribuía a embustes de gente asustadiza y cobardona; pero una noche, mientras dormitaba, notó que una sombra traspasaba la hendidura de su ventana, aprovechando un resquicio por donde se filtraba un rayo de luna, caminaba muy quedamente hacia su lecho, y bonitamente se le acostaba al lado. El general, no hecho a semejantes confianzas, se incorporó y abriendo la tenaza de sus manos, agarró al intruso por el cuello para tomarle cuentas de su irrespeto. Pero sus manos dieron en el vacío...

—Aquí en el Huila suceden cosas extraordinarias, interrumpió un muy simpático caballero garzoneño que se había tomado unos pocos traguitos de *chirrincho*, es decir, de aguardiente, y que no había sino hurgarlo un poquitín para que soltara un aguacero de cuentos salados, regionales algunos y no pocos verdes. En Plataviejo, continuó don Roberto Macías, que este es el nombre del cuentista, en una esquina de la plaza hay un hoyo lleno de agua y que no tiene fondo. Tampoco se le ve desagüe alguno y una vez le echaron una acequia para llenarlo, se la dejaron por una semana y no pudo llenarse...

—Y también hay cosas naturales maravillosas, agregó el notable ingeniero doctor Ismael Cabrera, como es la cueva de la Caja de agua de Paicol, en donde se encuentran muchas estalactitas y estalacmitas y por donde pasa una quebrada subterránea en una extensión de 2.500 metros. La cueva del Guácharo es otro portento de la naturaleza. El río Suaza la atraviesa haciendo un

recorrido subterráneo que puede calcularse en tres kilómetros. Tiene ese nombre en atención a los muchos guácharos que la pueblan, productores de guano.

A medio día llegamos a Garzón, ciudad de 14.000 habitantes, fundada en 1777 y que hoy disfruta de grandes perspectivas de progreso. Nos tenían preparado un delicioso almuerzo en las orillas del Magdalena en el sitio denominado el Balceadero. Allí, en la orilla izquierda del río, nos mostraron una hacienda en donde abunda la culebra cascabel, tan justamente temida, de la que se afirma que cada cascabelito representa un año de vida. Llevar consigo una de aquellas coscojas es premunirse contra la picadura de las víboras, sin duda por aquello del refrán: perro no come perro.

Por asociación se viene a la mente la bellísima copla escuchada en tierras boyacenses:

*Cascabel, cascabelita,  
que andas pu'el cañaverál:  
picale al amo en las patas  
ya que él picó mi rosál.*

Por la noche nos fue ofrecido un suntuoso baile en la casa del señor Macías, en donde no se sabía qué admirar más, si la simpatía acogedora de los garzoneños o la belleza y gracia de sus damas distinguidísimas.

Al siguiente día continuamos nuestro viaje al sur. Pasamos por la Jagua, simpático corregimiento de Garzón, notable por la perfección con que sus habitantes realizan obras de fique. Pudimos admirar unos talegos de esta fibra y que bien parecían ser fabricados con una seda gruesa y brillante.

Hallamos luego un puente bien construido sobre el río Suaza, casi hacia su desembocadura en el Magdalena, obra ejecutada en los días del conflicto con el Perú. El Huila debe muchas de sus obras a esa época, por lo cual no es raro encontrar quien se exprese con cariño por la figura del finado Sánchez Cerro.

Hace unos cien años se deslizó un cerro sobre el lecho del río Suaza, a consecuencia de un terremoto. Se formó así una represa gigantesca, y se cuenta que durante cinco días quedó seco el lecho del río en un trayecto de varios kilómetros. Después de varias semanas el agua venció el obstáculo y se precipitó sobre el valle para arrasarlo y acabar con La Jagua, entonces floreciente municipio.

Hacia la banda izquierda del Magdalena se halla el Hato, o Toa, o Tarquí, que todos estos nombres ha tenido la rica población de unos 7.300 habitantes y que se ufana de ser la patria del santo obispo Esteban Rojas.

Rico era el siervo del Señor, mas todo lo gastó en obras de beneficencia y de progreso. Infatigable para el trabajo, apenas dormía cuatro horas, pues los trabajos de su ministerio sacerdotal le reclamaban todo su tiempo. Fue obispo de Ibagué y fundador luégo de la diócesis de Garzón, la que renunció porque su humildad y vida de sacrificio le pedían este nuevo acto de negación de sí mismo. Estuvo en la mesa de Elías ejercitando su apostolado y en Belén de Andaquí, del Caquetá, y en el lazareto de Aguadediós, en donde murió venerado como varón de virtudes heroicas. De él sí puede decirse, al escuchar a sus antiguos hijos espirituales, que «pasó por el mundo haciendo el bien».

La carretera se interna por la llanura y asciende imperceptiblemente para ganar un amplio y poco elevado otero en donde se levanta Altamira, bella y pintoresca población, antiguo y floreciente centro productor del famoso sombrero jipijapa, y que hoy languidece de sequía recostada sobre su pasado afortunado. El censo de 1938 le asignó 2.000 habitantes a este municipio que se ufana en contar entre sus hijos al ilustrado y habilísimo parlamentario y político doctor Luis Ignacio Andrade.

De Altamira parte la nueva carretera que, pasando por Guadalupe, llega a Florencia.

Antes de abandonar la población fuimos a visitar la casa de don Leonidas Muñoz, caballero casi octogenario que habita en compañía de sus hermanos amplia y risueña casería, llena de flores perfumadas y resguardada por feroces mastines.

Después de obsequiarnos con bizcochos calentanos, la especialidad del lugar, nos distrajo con su charla amena. Afincado a su tierra, don Leonidas estima que se halla habitando lo mejor del universo descubierto y juzgo que la razón le asiste.

—De América, Colombia; de Colombia, el Huila; y del Huila el sur, decía el hidalgo repantigándose en su silla y sintiendo el gozo de su tierra nativa. Y nosotros lo acompañábamos en su satisfacción, sentimiento que es el alma y nervio de la grandeza de las naciones.

Al despedirnos de Altamira no falta un huilense socarrón que nos informe, apropiándose de un cuento desgraciadamente harto aplicable a muchas poblaciones colombianas:

—Altamira es muy bonito. No tiene sino un ligero inconveniente: cuando uno se queda en el hotel, madruga la sirvienta a importunar al viajero con una terrible pregunta: Bueno, señor; ¿se desayuna o se lava la cara?

Otro ciudadano colombiano nos formula una queja que por la importancia social que encierra no conviene dejar callada.

—Esta población se distinguía por su sanidad, pues aquí era



desconocido el zancudo; mas todo fue llegar una comisión de higienistas, obsesionados por la fabricación de hoyos, y salir inmensas bandadas de terribles mosquitos portadores de las fiebres. Lo mismo sucedió en Garzón, por lo cual muchos propietarios han resuelto el problema en esta forma: construyen el hoyo y en seguida lo dejan ahí muy bien tapado y sin servicio.

Paulatinamente la carretera va dejando atrás la desolación de los campos secos para entrarse por tierras revestidas de verdura, en donde las bestias caballares y mulares esplenden por el brillo de su pelaje, denunciador de sus bríos y su afamada fortaleza: estamos en los términos del municipio de Timaná.

Allá al frente, en aquella eminencia, enclavado en las faldas de la loma y a la orilla izquierda del Timanejo, se encuentra el santuario del Tobo, en donde se venera la imagen de la Inmaculada.

—Y si usted visita la capilla, informó un conocedor, no se sorprenda cuando se le acerquen para decirle: ¿Quiere un cuero? Se trata de que allí existe el curiosísimo pasatiempo de regresar sentado sobre un cuero que se desliza deliciosamente sobre el pastal de la loma.

Quedamos adoctrinados para practicar tan arrastrada distracción, y para no retroceder cuando por ahí nos disparen la pregunta consabida: ¿Quiere un cuero?

Timaná fue fundada por Pedro de Añasco y sufrió tres traslaciones ocasionadas por la destrucción a que la sometían los indomables y feroces timanaes.

Los guaduales levantan airosos sus sonantes y movibles copas, frecuentemente visitadas por multitudes de parleros pajaritos; el ganado hunde su cabeza entre la delicia de los pastales; el ambiente, cargado con los efluvios de la tierra caliente, hace despertar en nosotros el entusiasmo por lo nuestro, por lo colombiano, el regocijo de nuestros paisajes tropicales, llenos de luz y de colorido, que todavía podemos describir y cantar en nuestra lengua, lengua melíflua que en labios de los huilenses del sur toma un dejo que refleja en mucho la dulcedumbre de espíritu de aquella raza, apegada a su tierra, trabajadora y sobria, presta y brava ante los reclamos de la patria.

Hay en Timaná muestras inequívocas del envejecimiento de la ciudad y de haber disfrutado de un pasado más próspero y holgado.

El Charco del Oro es el límite entre Timaná y Pitalito. Al llegar a esta última población admiramos su belleza, la amplitud y arreglo de sus calles, lo delicioso de su clima de 22° y la sorprendente fertilidad de sus tierras.

Los caballos de Pitalito tienen fama en toda la república por la finura de su paso y sus inagotables bríos. Tuvimos el gusto de montar un bello ejemplar de don Ricardo Muñoz, acaudalado y muy gentil señor del lugar.

Pasamos luego el río Guarapas y atravesamos el llano Solarte, comunidad que en mucho tiene sus analogías con el *prao concejo* de que habla Pereda en *Peñas Arriba*. Conocemos de lejos la hacienda de Chilurco, legado de don Lorenzo Cuéllar para los niños pobres y de donde han salido los más famosos corceles que hayan pateado por el Huila y el Tolima.

De Pitalito a San Agustín hay 38 kilómetros de carretera, que avanza en su mayor parte por los flancos de la cordillera andina. Desde el camino se divisa el Magdalena como un río torrentoso, de escaso caudal de aguas y que en algún sitio queda obligado a pasar por entre dos rocas distantes entre sí como cosa de tres metros a lo más, por donde los campesinos suelen profanarlo con tablones utilizados como puente para pasar a la otra banda sus productos, muy en especial los cerdos, que irán a vender en los mercados de occidente después de trasmontar la cordillera central por el páramo de las papas.

Sentimos el anhelo de llegar cuanto antes a San Agustín, asiento de primitivo y prodigioso pueblo, sumido todavía para nosotros en las oscuridades del pasado. Allí está la colina sobre cuyo dorso se recuesta el caserío. Las suaves líneas de sus lomas armonizan muy bien con el verde ropaje con que se visten, ayer hollado por los agustinianos, que dejaron en su estatuaria obras sorprendentes y de subido valor etnográfico.

Recorremos con religioso respeto aquellos sitios en donde se levantan las estatuas o yacen soterradas, producto de una cultura que según opiniones de autorizados arqueólogos, proceden de una época que se remonta a 200 años antes de Jesucristo y se extiende hasta 800 años después.

Nada se sabe de las causas que determinaron la extinción de la cultura agustiniana, pero ahí quedan esos monumentos, atestigüadores de las subidas dotes artísticas de la raza.

Vense figuras de expresión inteligente y plácida, en las que cabe muy bien la majestad de la realeza. El terror tiene en muchas de ellas una expresión harto realista. La crueldad y las prácticas de inmólación de seres humanos alcanzan plena confirmación en muchas de ellas. Deidades misteriosas simulan reclamar del viajero su culto interrumpido desde tiempos seculares. La noche o la muerte parecen tener en aquellas piedras su símbolo que recuerda la religión de antiguos pueblos hamitas.

Descendiendo de la meseta hacia la vertiente izquierda de un riachuelo, encontramos el Lavapatas, sitio acaso el más inte-

resante de la región. Se trata de una alberca labrada sobre la roca viva y en las orillas del arroyo. En el fondo del recipiente parece encontrarse una pequeña grada en la que debió sentarse el señor de aquellos dominios para recibir las abluciones sagradas o para officiar en algún rito extraño y desconocido, una vez que los servidores soltaran por los canales artificiales horadados en la roca, las limpísimas aguas de la quebrada.

En las paredes del depósito pueden observarse algunas figuras de dioses o de micos que presidían sin duda la ceremonia.

Enrolladas se ven algunas serpientes en diferentes puntos y una ornamentación de motivos que a veces recuerdan los adornos egipcios, acaban por sumir al visitante en un mar de dudas e interrogaciones que fuerzan la curiosidad para que siga solazándose en aquellos lugares.

La lluvia nos obliga al regreso. Al abandonar estos parajes quisiéramos un cuidado mayor para la conservación de nuestras riquezas arqueológicas saqueadas hace años con voracidad por los extranjeros llegados en su seguimiento, si damos crédito al decir de los nativos. Es de desear la fundación de un verdadero museo servido por especialistas, en donde se adelanten estudios y se intenten posteriores investigaciones.

Salimos de la Meca de nuestra arqueología con la mente preocupada por tantos problemas como acuden a la mente sin encontrar soluciones satisfactorias, y regresamos a Garzón, de donde habremos de partir al día siguiente para tomar la derrota de la Plata y llegar hasta las márgenes del río Páez.

El día 25 iniciamos la nueva jornada. Al cruzar el Magdalena entramos en tierras del Agrado, en donde existen grandes plantaciones de cacao en peligro próximo de aniquilarse por la escasez de las aguas. La quebrada, de sonoro y sugerente nombre, la Yaguilga, languidece entre los predegales del fondo.

La población posee una iglesia amplia y de imponente fachada; se muestra limpia al viajero, y hasta sus calles trasciende el espíritu alegre de sus habitantes. Nos llamó la atención el encontrar dos viejecitas ciegas que, saliendo a pedir limosna «para la cieguita y por el amor de Dios», llevaban sendas totumas en cuyo fondo, no sé si se regocijaban de curiosidad o si se lamentaban de tristeza unos terroncitos de sal. ¿Qué oficio desempeñaban allí? Me estaba preguntando la explicación cuando apareció otro pordiosero con su totuma provista de su salado contenido. ¿Servirán esos granos para indicar miseria o para atraer la buena suerte? Más me inclino a lo primero, porque escuché que un maquinista le dijo a nuestro conductor:

—¡Caramba! Hoy sí estoy salado: no he ganado ni para la gasolina.

En Pital, vieja población que no puede ocultar su decadencia, nos deleitamos en la admiración de cuadros antiguos de verdadero mérito. En la iglesia principal nos seduce un cuadro incrustado en la pared, representativo de Cristo coronado de espinas, atado y flagelado. A su lado derecho, y como diciéndole al Señor alguna palabra de consolación, se observa la figura bien trazada de un judío. Cristo parece escucharlo con atención, y sus ojos, llenos de tristeza y de sufrimiento, que no ocultan la suma bondad de su alma divina, parecen perderse en el futuro de los tiempos.

En la capilla de la Trinidad contemplamos ocho cuadros al óleo, conmemorativos de los principales sucesos de la vida de la Virgen. Entre ellos sobresale como verdadera obra de arte, en que la viva expresión de los personajes corre parejas con la maestría del paisaje oriental, el cuadro de la Visitación. Por el colorido y la factura, bien podría afirmarse que estos cuadros son de procedencia quiteña.

El cuadro del Juicio final, de grandes dimensiones, adorna la desmantelada capilla del cementerio, y es indudablemente de considerable mérito. Es lástima que se encuentre dañado, en buena parte por obra del descuido en que se le mantiene. Casi todas las figuras de los condenados tienen perforaciones indicadoras de que por allí pasó una mano ignorante y destructora.

Al continuar nuestro viaje dejamos a Pital, sintiendo en el espíritu la tristeza producida por una población que se arruina sin esperanzas de remedio. Mas, pronto nos saca de nuestras meditaciones la visión del bellísimo paisaje que nos ofrece el valle de la Plata, cruzado por el río del mismo nombre, esmaltado de verdura y bordeado por montañas de suaves líneas, mientras que en la lejanía azul se eriza la cordillera formando un laberinto de pliegues y estribaciones.

La Plata tuvo tres fundaciones sucesivas, ocurridas en 1538, 1539 y 1551. Esta última la realizó Sebastián de Quintero. En sus términos se esconden preciosos monumentos arqueológicos, pues allí tuvo su asiento la cultura de los paeces.

Don Alejo Valenzuela, digno hijo del lugar, nos recuerda cómo el 16 de julio de 1816, ahí no más, en la serranía del frente, se apagaron los últimos fogonazos republicanos al caer presos en manos de Carlos Tolrá los ilustres patriotas Liborio Mejía y Custodio García Rovira.

La carretera avanza unos 22 kilómetros desde la Plata hacia el río Páez, en cuyas orillas, enriquecidas por el oro de aluvión que arrastran aquellas aguas impetuosas y limpias, vamos a almorzar a la pampa en punto sobradamente bello.

Nos preocupa la abundancia del carate, que según el parecer de médicos e higienistas, debe tener algún mosquito vector, y cuyas larvas necesitan del continuo vaivén de los ríos torren-  
tosos, para lograr cumplido desarrollo. Algunos se pronuncian por la tesis de un hongo que prospera al abrigo de ciertas condiciones de humedad y de clima.

En todo caso, acude a mi mente la anécdota de cierto pueblo llanero en donde estaba muy generalizado el carate, y al llegar un viajero puso cara de burla ante la piel atigrada de sus semejantes, por lo cual uno de los desfavorecidos dicen que improvisó esta amenazadora copla, que metió en cintura al gracioso imprudente:

*Déjemelo otro poquito  
porque está recién llegao.  
¡Echemele del azul,  
del blanco y del colorao!*

Al acercarse Fernando, niño de diez años que llevábamos en la comitiva, a las orillas del río, en buscas de «arenas de oro», una viejecita que lavaba le dijo entre seria y risueña:

—¡Cuidado, mijo, con el Poirá!

No costó mucho trabajo el informarnos sobre el pelaje del nuevo individuo, introducido tan de improviso en nuestro conocimiento.

El Poirá es un ser fantástico que suele vivir en los grandes ríos del Huila, en especial en el Magdalena. Propiamente hablando y dando crédito a los entendidos, se trata de un viejo pequeño, especie de enano melenudo y caprichoso que gusta de avalanzarse sobre los niños que se acercan a sus dominios «para chuparles el bautismo»...

Al otro lado del río, en tierras del departamento del Cauca, se ven humildes casas campesinas rodeadas de sementeras de coca, planta tan solicitada en aquella región por los nativos para *mambear*, es decir, para mascar las hojas, al mismo tiempo que se mezclan con cal, lo que hace desprender el alcaloide, adormecedor de las mucosas del estómago, y por lo mismo, mitigador del hambre.

La música de cuerda tocaba un pasillo colombiano, y confieso que sentí honda emoción al escuchar aquellos compases tan caros al espíritu nacional, que suenan tan bien en nuestras tierras, invadidas hoy por aires musicales ajenos para nosotros, que nada nos dicen del ayer glorioso, de los afanes y preocupaciones de nuestros mayores y de sus alegrías y holgorios; que son extranjeros perniciosos en nuestro suelo porque, no contentos con entrarse en nuestros hogares como Pedro por su casa, en alas

de nuestras desalumbradas y mal aconsejadas estaciones de radio, han venido con aire de imperio y señorío a arrinconar y aun a echar con desprecio por la puerta a los propios dueños de casa, a nuestros bailes colombianos.

El pasillo, el valse, el torbellino, la danza, andan hoy huyendo despavoridos por aldehuelas de poco valimiento, y raras veces se atreven a acercarse a las poblaciones importantes, ante el justificado temor de verse calificados por nuestras damitas y mozalbetes de pro como viejos enclenques y rodillones, más llamados a internarse en algún ancianato que a presentarse en los salones en donde luce la elegancia... Y en su reemplazo han ocupado el puesto de honor doña rumba, vieja ventruda, un tanto vulgar y no poco olorosa a aguardiente, del mismo que acostumbran beber los negros en sus festivales; de brazo la lleva don fox, un señor sin alma, muy fisgón y ambicioso, que se la pasa hociendo el aire para ver dónde encuentra pozos petrolíferos. Detrás de esta tan desigual pareja van otros perdonavidas renqueando, arrastrando el pie de lado, sin duda por lesiones que no los abonan como buenos.

Y esos son los señores de casa, ¡de nuestra alegría nacional!

El río Páez baja de la cordillera con tal apresuramiento y con tan desordenado paso, que bien parece desesperado por llegar pronto a la planicie, desde la cual columbrará a su señor natural, el Magdalena. A fuer de gritón, no permite que en sus orillas se hable quedo, y en veces gusta de confundir sus murmullos con los compases de nuestros pasillos, produciéndose así una música que se escucha como la voz misma de la patria.

Allí, al son de la música, en medio del vocerío de la gente, que experimenta la alegría de la reunión y del paisaje, el neivano Carlos Farfán nos recuerda un baile regional, el fandanguillo, que se acompaña con música de pasillo y en que los bailadores, hombre y mujer, se ponen frente a frente mientras se dicen sendas coplas apropiadas al caso, para luego irse a dar vueltas y más vueltas por el salón o patio del regocijo. Nos puso un ejemplo en que el hombre canta la primera estrofa y la mujer, la segunda.

*Más que tu mama me diera  
casa, cocina y labranza,  
no me casaría contigo,  
cara de poca esperanza.*

*No quiero sopas con leche  
ni lechugas en vinagre;  
no me casaría contigo,  
perro sinvergüenza, infame.*

\* \* \*

Al regresar a la capital queda nuestra simpatía atada a ese pueblo sobrio y laborioso, dueño de grande voluntad para la acción y pletórico de idealismo. Sus paisajes se nos han entrado en

nuestro espíritu, presididos por el rumor del Magdalena y la imponentia de las estatuas agustinianas. Las colinas que limitan sus anchurosos panoramas se alzan ante nuestra imaginación, doradas por la ventura de una tierra acogedora y próspera<sup>1</sup>.

<sup>1</sup> Entre los provincialismos anotados en esta correría, tenemos los siguientes: *Berraquillo*, aguardiente; *boga*, cuchara; *cachimbo*, árbol que se emplea para sombrear el cacao; *cagüinga*, pala pequeña de madera que se usa para remover las hojas de coca al tostarse; *carambuchal*, tremedal, lodazal; *chamón*, garrapatero; *chirrinche*, aguardiente; *choglo*, choclo, mazorca del maíz; *gualamá*, aguardiente; *güila*, agua de panela; *guandolo*, guarapo; *guasca*, cuerda delgada; *mambe*, bocado de coca y cal mezcladas; *mambear*, acto de comer coca mezclada con cal; *minga*, reunión de vecinos para realizar una obra sin llevar jornal. «Hacer una minga» es tener una de esas reuniones; *sartenejal*, tremedal, lodazal; *timbico*, caratoso, tizado; *tоторa*, junca que nace en las lagunas; *totoral*, lugar donde nace la totora; *tula*, talego de lona encauchada por el envés; *tulero*, el portador de la tula; *tupia*, obstáculo material; *turuleco*, atontado, desmayado; *zurumba*, agua de panela.

## Retorno a la abadía

por Alfonse Mortier

Un ambiente monacal es un ambiente de vida profunda, de piedad y de poesía, y las páginas que siguen nos traen brisas de ese aire confortante.

REVISTA JAVERIANA reproduce con gusto especial el bello artículo de Alfonse Mortier, colaborador de la revista parisiense *Etudes*, con tanto mayor gusto cuanto que sabemos se trata de fundar entre nosotros una abadía benedictina. *Deus faxit!*

He aquí de nuevo a Solesmes.

Camilo Bellaigue aconseja al viajero que llegue a la abadía, en un hermoso día de verano, siguiendo el curso del Sarthe desde el pueblo de Juigné. Todos los caminos llevan a Roma y, por mi parte, siempre he tomado, indiferentemente, el camino que viene de Sablé, ahora por la ribera izquierda, ahora por la derecha del río manso y soñoliento.

En este día de agosto, me he decidido por la orilla derecha. He sentido la misma impresión del año pasado. Asentada sobre un bloque, la mole de la abadía me produce un estupor nacido de la admiración. Fortaleza, villa, aparición de la edad media, siempre el artista gozará con esta manifestación de grandeza. La belleza del conjunto se une con la suavidad de las líneas, y hay que hacer un esfuerzo para admitir que la abadía de Solesmes ha sido edificada en nuestros días —1896—, de tal modo aparece como un *opus* digna de los grandes monjes constructores del siglo trece.

Está bien que la abadía sea bella, pues encierra una belleza más admirable aún, la de las almas que la habitan. Está bien que así se acentúe su carácter de fuerza y de poder, porque la fuerza de la oración y el poder del sacrificio se confirman en ella cada día que Dios nos da.

Por el lado del pueblo he mirado de nuevo la entrada a la mansión benedictina, con la iglesia parroquial que le está unida. Qué emoción experimentará el que, humilde postulante ya decidido, viene, una tarde, a tocar a esta puerta y a pedir que se le revista con la cogulla negra de pliegues ondulantes! Con frecuencia he pensado en este acto deliberado, voluntario, tan emocionante para nosotros, que volubles e inconsecuentes, para entender necesitamos acudir al misterio del llamamiento divino. A nosotros, que nos quedamos de este lado de la angosta puerta, ¿por qué no nos ha llamado el Señor?

Idea de poder.

Un recuerdo del año pasado. A la hora de la misa conventual me había colocado en la primera línea del espacio que en la iglesia de la abadía reserva a los pasajeros la hospitalidad benedictina. Al rededor de mí y a mis espaldas, había algunas personas. Basta ir dos veces a Solesmes para poder grabar un nombre en el rostro de los que la frecuentan.

Sobre el silencio cayó el sonido de la campana que daba las diez. Mis vecinos se levantaron, y yo, conocedor de la exactitud de los ritos, hice como ellos. De repente, del fondo se adelantó como una ola... Una armada, yo la sentía, avanzaba, con un ruido confuso de pasos lentos y de roce de cogullas.

Los monjes subían hacia el coro, de dos en dos. A su paso había yo divisado —por el oro de la cruz abacial y el color morado del solideo que cubre su cabeza— el rostro distinguido, de ojos claros, del reverendísimo Dom Cozien, abad de Solesmes y superior general de la congregación de Francia.

A la cabeza los de mayor edad, iban los benedictinos al oficio, su obra esencial. Es un ejército que avanza, un ejército pacífico, y sin embargo, esta subida al altar evoca, para mí, una fuerza que no me canso de contemplar. Nuestra época habla con calor de dinamismo. Aquí encontraría una de sus más evidentes manifestaciones. Poder de una disciplina colectiva que no necesita aparato para ser advertido: basta que sus cogullas se pongan en movimiento, de dos en dos, hacia las sillas del coro.

En suma, aquí estoy viendo hombres que nacieron en el 540. ¿Nosotros, de cuándo somos? ¿De nuestro último pasmo filosófico, del escalofrío que nos ha producido un poeta moderno, de la postrer emoción, de nuestro amor más reciente? El demonio de



nuestras ilusiones señala nuestro camino con frecuentes desviaciones, con inexplicables retrocesos, con fugas incesantes.

¿Por qué?

Los monjes tienen un punto fijo: la regla. Nosotros llegamos a aceptar algunas veces un reglamento. Pero...

Si nosotros somos así, cómo serán los que no creen en nada.

En su prodigioso *Comentario sobre la Regla de San Benito*, Dom Delatte escribió esta frase, capaz de sorprender a algunos profanos que solo recuerdan el dicho antiguo: «Es una obra benedictina». Oigamos a Dom Delatte:

El día en que nosotros hiciéramos, en el ara de los estudios, el sacrificio de la vida conventual y de la solemnidad del oficio, de la regularidad y de la estabilidad monástica, habríamos perdido todo carácter y hasta nuestro derecho de existir.

Su predecesor, Dom Guéranger, había dicho igualmente:

Debemos declarar a quienes por falta de reflexión llegaron a confundir un monasterio de benedictinos con una academia permanente, en cuyo seno cada cual no vive más que para aprender y escribir sin descanso, que esa no es la realidad de la vida claustral.

Por lo demás, basta pasar un día en Solesmes para darse cuenta de la importancia que se concede a los oficios en el diario de los monjes. El canto, la liturgia, apoyado el uno en la otra, el gregoriano que interpreta perfectamente el ritmo de la frase latina...

La sumisión a los ritos, a ese magnífico formulario que es la liturgia, impresiona aun a los incrédulos. He visto sacerdotes que en la iglesia abacial creían haber descubierto, tan viva era su estupefacción, el esplendor de la liturgia.

No se la mire como una exhibición, como una ceremonia exterior, destinada a impresionar únicamente los sentidos.

Roberto d'Harcourt dijo que la liturgia es «un remedio..., un antídoto contra el desorden de la sensibilidad, contra la inconsciencia móvil y fugaz del impresionismo». Es más todavía, porque ella marca «el acento principal sobre el elemento de la idea que es el dogma».

He ahí por qué el monje, contemplativo por vocación, se consagra con tanto esmero y minucioso fervor a la oración oficial de la Iglesia, la liturgia.

Voy a citar una vez más al reverendísimo Dom Delatte, que escribe:

...De qué tiene mayor necesidad el siglo calenturiento, que del espectáculo de hombres que solo vivan de Dios y para Dios, asiduos en la alabanza de su hermosura e interesados por todas las manifestaciones de la vida católica, gracias al procedimiento, seguramente eficaz, de la oración litúrgica?

Solesmes tiene sus *Fioretti*.

Dom Enrique Quentin refiere que uno de sus hermanos, Dom Le Bannier, cuando era *despertador* de los religiosos para el oficio de maitines, «yendo con su linterna de celda en celda», se halló una mañana enfrente de una colección de pájaros moscas, destinados al museo de la abadía.

La vista de los mil fuegos con que brillaban las plumas de esos pajaritos lo enajenó de tal manera, que no pudo resistir al deseo de examinarlos más de cerca, a la luz de su linterna. Cuando volvió de esta contemplación, hacía mucho que había pasado la hora de maitines; él lo había olvidado del todo, para sí y para los demás, a quienes no había despertado, y tuvo que acusarse de ello en el capítulo.

¡Admirable sencillez del alma! Y cómo pone de manifiesto este rasgo, escogido entre millares, la serenidad del benedictino, alejado de las contingencias de la tierra y colocado muy cerca de las realidades sobrenaturales.

De esta sencillez está entretrejida literalmente la vida de Solesmes. Amable y cordial la acogida del Hermano portero, al traspasar el visitante la reducida puerta del recinto abacial. Lo mismo de afable el Padre hospedero al dar la bienvenida; y si al huésped se dispensa el honor de una invitación a compartir la comida de los monjes, en ese inmenso refectorio que impresiona con sus gruesos pilares, sus vidrieras y sus frescos, el Padre Abad le lavará las manos, a la entrada, en señal de hospitalidad.

¿Quiere el visitante documentarse sobre tal o cual punto de la vida monástica, sobre las glorias de la orden benedictina, o viene a Solesmes como investigador? Sencillo y comunicativo, el Padre bibliotecario le abrirá sus libros, o más bien, el estudioso le escuchará: el mismo Padre es un libro abierto.

Estos monjes, que han renunciado a todas nuestras vanidades, y a quienes algunos tal vez mirarán como a momias en eterna oración, están rebosantes de vida. Solo que en ellos está disciplinada. Siempre recordaré esta frase de un Padre de Solesmes: «Créame, cuando nosotros entramos aquí, dimos en el blanco». Lo decía con la seguridad confiada de quien no se ha engañado, y con la sencillez tranquila del que posee una felicidad al amparo de todo peligro.

Esta confianza se siente mejor aún por la noche, a las nueve, en el oficio de completas, que cierra el día de oración, hasta las cuatro de la mañana del día siguiente. Antes de ir a tomar el reposo de la noche, los monjes vienen a pedir a Dios que aparte de su sueño los fantasmas nocivos, las ilusiones peligrosas para el equilibrio de su alma. La *Salve Regina*, pone fin al oficio, y el abad bendice a sus hijos, uno por uno, para que ninguno que-

de privado de esta protección paternal. No creo que sea posible sustraerse a la emoción que excita este cuadro, tan por encima de nuestras pobres decepciones, que viven en inquietud continua.

Serenidad, firmeza... El mundo pasa, evolucionando, esclavo de sus snobismos, paralizado por los vicios, ocupado en contar sus monedas. La orden benedictina, a despecho de muchas y diferentes vicisitudes, se mantiene en pie, desde los días de San Benito, como una encina que se burla de las tempestades. Solesmes es una muestra de esta fuerza de resistencia. Arrojadlos por una ley inicua y escandalosa, los monjes aguardaron en el destierro. Habiendo sonado la hora del regreso, han venido de nuevo. Y helos ahí, continuadores de la obra monástica, aumentando cada día el tesoro de la «sabiduría», que solo a ellos pertenece.

Perpetuidad, solidez... Todo se mueve en torno a esa aldea del Sarthe y más allá de ella. La campana conventual, incansable, da las horas marca el ritmo de la vida claustral, y cuando, por la tarde, la víspera de una fiesta, se oye el repique que rasga el aire, parece por un momento que en el mundo no hay más que estos monjes que se dan cuenta de que Dios existe y de que debemos acordarnos de El.

En este 15 de agosto, fiesta de la Asunción de la Santísima Virgen, profesaron dos novicios. La solemne y expresiva ceremonia se desarrolló durante la misa pontifical, con una amplitud y precisión verdaderamente benedictinas. Algunos pudieran mirar como un drama este desprendimiento de dos hombres en plena juventud y vigor, de la vida del «siglo», como se dice en la liturgia de la profesión. Si acaso en el fondo de las almas ha habido lucha y conflicto, la serenidad que muestran esas frentes aureoladas de gozo templado, no lo deja vislumbrar. El combate pasó tal vez hace mucho tiempo, y por otra parte, está el misterio de la vocación.

El novicio mira hacia adelante y tiene que hacerlo con juicio muy claro, porque el abad no le oculta la importancia de su compromiso:

Si os alistáis en la orden monástica, desde este día ya no podréis sacudir el yugo de la regla, después de haber tenido tanto tiempo para decidirlos a aceptarlo o a rechazarlo<sup>1</sup>.

En el claustro no hay divorcio. Tampoco se puede permanecer en él como un monje decepcionado que lleva su cogulla como un remordimiento. Por eso el coro de los Hermanos pedirá la

<sup>1</sup> *Si monastico ordini dederis nomen, ex illa die non tibi ticebit de monasterio egredi, nec collum excutere de sub jugo regulæ, quam, sub tam morosa deliberatione, licuit recusare aut suscipere* (Ceremonial de la profesión, usado en la Congregación de Francia).

asistencia de Dios para sus nuevos hijos, suplicando con fervorosa oración que se realice en ellos el ideal espiritual del hijo de San Benito:

Que sea prudente y humilde, magnánimo en la obediencia, sufrido en la reprensión, resignado en los sufrimientos, fuerte en las tentaciones, paciente en las injurias, estable en la paz, asiduo a la oración.

A despecho de la solemnidad de esta ceremonia, en medio de ella se cernía como una atmósfera cordial y familiar. Una amistad grata y pura acogía a los dos nuevos profesos, y el uso patentiza esta acogida con una gracia discreta que conmueve profundamente: las campanas del monasterio dan un repique más largo que de costumbre, en honor de los que entran en la comunidad de una manera definitiva; todos sus hermanos les dan el ósculo de paz y se les admite a la mesa del abad: delante de ellos se coloca un vaso de flores y se les sirve un plato más que a los otros monjes.

Sencillez en las almas, sencillez en los ritos, sencillez en las acciones. En el fondo de ese formulario y de esa práctica, qué conocimiento tan admirable del alma humana! Se confunde uno al verse obligado a confesar que la regla de San Benito ha conservado, a pesar de los siglos que sobre ella se han sucedido, una frescura, una gracia, una espiritualidad cuyo equivalente no podemos encontrar fuera del claustro.

Los que han aceptado el yugo de la regla lo saben de seguro, puesto que ellos también han estado fuera y han escogido...

La existencia armoniosa de los monjes está puesta bajo la égida de una palabra que resume perfectamente el ideal benedictino: *Pax*. La paz es aquí una condición de vida; es también una consecuencia. Al escoger el monasterio para ocultar allí sus días, el hombre ha querido alcanzar la paz, la paz del alma unida con Dios; la del cuerpo sometido al alma. Al hacer esto, en unión con sus hermanos, en una cotidiana emulación, el monje ha realizado el milagro de gozar de una paz perfecta y de procurarla a sus prójimos.

Este es, en verdad, el milagro de Solesmes. Desde luego, el paisaje y el cielo traen a toda hora la calma, y al asistir a un oficio se disfruta del don de la *pax* benedictina. El canto gregoriano, que es la oración musical por excelencia, encierra en sus neumas con qué arrullar a todas las almas, aun a las más sencillas, y con qué atraerlas, como a pesar suyo, hacia la paz de Dios. La liturgia, con sus ceremonias lentas, sus pasos medidos, su andar armonioso, es por sí misma un elemento pacificador.

De este modo, sin quererlo ni buscarlo —porque el monje lo es *para sí*— Solesmes ejerce un apostolado de extraordinaria eficacia. Podría citar nombres y contar cuál ha sido mi sorpresa al encontrar, en el patio que precede a la clausura, a tal y cual,

que habían venido en pos de un atractivo que tal vez no llegan a explicarse.

No se trata de una forma de snobismo. ¡Qué paradoja sería decirlo! La fuerza de la mística es admirablemente poderosa. Si van peregrinos a Solesmes, más numerosos que nunca, es porque ha llegado la hora, para muchos espíritus de nuestros días, de buscar un punto fijo que se sustraiga a las vicisitudes de la inconstancia contemporánea.

Se han hecho ensayos para atraer al hombre a la tupida malla de sistemas en los que reina más o menos la confusión. Hábiles filosofías, que trataban de colmar nuestro vacío interior o de acallar nuestra inquietud y nuestra ansiedad. ¡Qué decepción! Se necesita haberla experimentado para sentir en lo íntimo de nuestro ser el beneficio incomparable de Solesmes. Ahora comprendo que la vida benedictina se desarrolle en el cuadro de la Iglesia y que no pueda salir de allí, si no quiere pasar por las más tristes aventuras. Pero hay, en la mística y en la ascética específicamente benedictinas, un «secreto» que vislumbran muchas almas. Perpetuidad de la regla, estabilidad de los ritos... no podemos decirlo. Es quizás una cosa inefable.

En nuestro ambiente de confusión, la abadía es tal vez el puerto de salvación para muchos hombres del día. La elevada lección que dan los monjes aparece, en efecto, como la única que puede escucharse, a una hora en que nada existe que ofrezca estabilidad.

Ayer tarde, en completas, en la penumbra de la nave, reconocí a Jorge Duhamel. Esta mañana estaba en la misa conventual, con uno de sus hijos. La inquietud que revelan sus libros puede realmente conducirlo a Solesmes, antecámara de algo mejor. El desarrollo sería curioso: habría que conocer su alma, a través de sus libros, porque con frecuencia aparece como esclavo de sus personajes. Es la ganga del novelista. En el fondo, Duhamel es un místico. En todo caso, en él se distinguen los elementos de una vida interior, dominada por la parte trágica de la existencia, aplastada por la desesperación. ¿Es la desesperación de no poder acabar? Mauriac, que sí acabó, hace el papel de un desesperado. ¿Será la subsistencia, en esos espíritus, de un jansenismo anticuado? He ahí otras tantas cuestiones que no se pueden resolver desde afuera.

Duhamel, ¿volverás a Solesmes?...

No puedo creer que no vuelvas. Ante el espectáculo de la guerra, escribiste esta dura frase: «Tendríamos un alma muy pobre, si viéramos lo que hemos visto sin sacar de ahí ningún provecho»... Esto es evidente. Y sin embargo, la guerra no es más que una catástrofe pasajera. Nuestra alma, esta alma que no pasa, es una cosa muy distinta. Sobre todo cuando uno tiene una

pluma y la página que escribe puede trastornar los corazones... o anonadarlos. Entonces se necesita tener un alma rica; ¿pero cómo ser ricos cuando nada hemos ganado?

Es la primera vez que me gusta un río que no es un torrente. Al pie de la abadía se desliza el Sarthe, perezoso y muelle. Sin premura pasa bajo los arcos del puente que une a Solesmes con Juigné. De camino deja algunos de sus peces prendidos en los anzuelos disimulados que los acechan. Pronto llegará a Sablé, en donde encontrará, sin haberlos buscado —los guías se expresan mal cuando dicen que allí se «precipitan»—, el Erve y el Vaige, soñolientos como él!

Armonía del conjunto natural. Si el Sarthe no existiera, habría que inventarlo... Si la abadía no existiera... Obedeciendo a la prescindencia de los fundadores religiosos, Geoffroi, señor de Sablé, al escoger, en 1010, este rincón de Francia para establecer allí el antiguo priorato, estuvo verdaderamente inspirado.

Comprendo el apego providencial del hijo de Sablé que había de llamarse Dom Guéranger, al montón de piedras colocado en este conjunto natural. La obra de Dios se manifiesta, así, hasta en los parajes, y me imagino que los monjes encuentran en la liturgia de las cosas un tema de meditación. El Sarthe no es acaso un río contemplativo? Esto me trae a la memoria una frase de Barrès: «Cerca de una fuente y de un arroyo que corre sin cesar, una capilla, un sentimiento que subsiste eternamente»<sup>2</sup>.

Como el río, la abadía es eterna... como la regla... como Dios.

Digo a Dom R....: —Vuestros *santos* son admirables, sobre todo el Sepulcro de Nuestro Señor, y me explico el entusiasmo que han despertado siempre y despertarán todavía. Pero confieso que esas piedras magníficas me interesan mucho menos que los monjes vivos. La afición artística no me desvía en manera alguna de vuestra liturgia y de vuestro canto. Jamás me ha distraído de la atención que consagro al coro.

Y el monje me contesta:

—Todo contribuye a la gloria de Dios. Nuestros *santos* conmueven a algunas almas. Vos nos preferís a esas estatuas y a esas imágenes. Para mejor será. Sin embargo, notad cómo el simbolismo se asocia a todo lo que nos rodea. ¿El sueño de la Virgen, no es el reposo del monje benedictino en la serenidad que le viene de Dios? El Cristo en el sepulcro ¿no es para nosotros el recuerdo constante de la Pasión? Hasta el desmayo de María, que representa el ideal de la vida contemplativa... ¡Ved cómo todo se aclara a la luz de Dios!...

Tan cierto es que «Dios es el único ser interesante»<sup>3</sup>.

<sup>2</sup> *Mes Cahiers*, tomo IX, pág. 130.

<sup>3</sup> Rmo. Dom Delatte, *Comentario a la Regla de San Benito*, página 433.

# Heridas y su tratamiento por la panela

(Conclusión)

por Lisandro Leiva Pereira

## Fermentos proteolíticos

El segundo hecho por explicar es la desaparición completa de todos los restos de tejidos mortificados, que trae como consecuencia la limpieza de la herida. Sobre este particular nuestras conclusiones son más firmes, por haberse prestado para su estudio mejor este fenómeno que el contemplado anteriormente. (Se refiere a la cimogenesis).

Hemos visto en el estudio clínico que los restos de tejidos desgarrados, desmenuzados y mortificados de una herida, se eliminan rápidamente de ese lugar, suprimiéndose de tal manera soportes apropiados para las bacterias y una gran cantidad de toxinas microbianas.

Sabemos que la disgregación de la molécula de albúmina, que en el mundo de lo infinitamente pequeño es un complejo gigante, se efectúa dentro del organismo en virtud de acciones fermentativas.

Los mismos fermentos que en el tubo digestivo obran sobre los protéicos, han sido aislados por Willstatter de los leucocitos de la sangre, con la ventaja de que «la tripsina obtenida de los leucocitos, a diferencia de la del páncreas, no necesita de quina-sa para obrar; la lleva ya».

Con estas nociones y pensando en una posible existencia de fermentos proteolíticos en las heridas tratadas con disacáridos, quisimos comprobarla.

De nuestras búsquedas en el laboratorio, practicadas en series y cuidadosamente, extraemos las siguientes conclusiones:

1) Todo exudado purulento reciente de una herida cualquiera, posee poderes proteolíticos, de escasísima velocidad de reacción, y que no son lo suficientemente fuertes para digerir la albúmina de huevo;

2) El exudado de una herida tratada con disacáridos, digiere rápidamente la caseína y lentamente la albúmina de huevo;

3) La adición de un exudado ácido privado de acción fermentativa (i. e.; calentado a 100 grados) a un exudado neutro o débilmente ácido, vigoriza la acción diastásica;

4) La adición de soluciones alcalinas disminuye o suprime, según la concentración, el poder proteolítico de los exudados;

5) Los exudados calentados a temperatura de ebullición pierden la acción proteolítica.

Los exudados deben contener fermentos que, como la pepsina, obren en medio ácido: «La acción de la pepsina es función del H-ión, y el óptimo corresponde a un PH de 1.7» (Michaelis).

### Extracción de los fermentos proteolíticos

La extracción la efectuamos en el Laboratorio Samper Martínez, sobre pequeñas cantidades de exudado obtenido de heridas sometidas al tratamiento. La dilución se hizo en agua destilada neutra, que luégo se repartió en tubos y cajas de Petri, esterilizados, dispuestos en series ácidas, neutras y alcalinas, para darnos cuenta de los diferentes resultados. Encontramos:

- 1) Acción proteolítica, con débil velocidad de reacción, frente al suero coagulado y a la albúmina de huevo; de mediana intensidad para la caseína;
- 2) Aumento de dicha acción en los tubos acidificados y adicionados de iones de calcio;
- 3) Acción nula en los alcalinos y en los calentados hasta ebullición.

Probablemente se trata de una mezcla de fermentos proteolíticos, en la que no es extraño que intervenga la catepsina (fermento proteolítico) de los tejidos. Esta mezcla es activa por los iones de hidrógeno y de calcio contenidos en el medio de las heridas tratadas con disacáridos.

En la limpieza objetiva de la herida se verifica —nos parece— un caso de autólisis en el que fermentos (quizás la catepsina del tejido) van efectuando la hidrólisis. El medio, vuelto ácido por la sacarosa, influiría favoreciendo la acción fermentativa».

### Hechos de laboratorio

La panela tal como se encuentra en el mercado es perfectamente estéril; el doctor Venancio Rueda, jefe distinguidísimo del laboratorio del Hospital San José, no ha logrado en siembras en diferentes medios, encontrar germen alguno. En las soluciones concentradas de panela tampoco se cultiva ningún agente patógeno, según el mismo doctor Rueda; estas soluciones concentradas agregadas a cultivos virulentos de estafilococo y estreptococo suspenden su multiplicación, pero no logran la esterilización, pues en las resiembras, en cajas, de Petri, se reprodujeron colonias.

La flora microbiana Gram positiva (anaerobios), es mucho más susceptible a la acción de la panela que la Gram negativa.

En casos de podredumbre de hospital, se observa generalmente que la espirila y el bacilo fusiforme han desaparecido antes de los 7 días.



**Manera de aplicar la panela** En las heridas amplias, la mejor manera de usar el disacárido es aplicándolo en forma de emplasto. Para esto con un cuchillo flambeado se raspa la panela finamente, sobre una vasija también quemada, hasta tener la cantidad suficiente, luego se puede proceder de dos maneras, así: o se coloca directamente sobre la herida el *piloncillo* raspado o sobre una compresa o curación esterilizada, y se aplica sobre la herida; debe usarse en bastante cantidad; el todo se recubre con una curación ordinaria y con un vendaje para fijar el apósito, generalmente en los casos graves de gangrena se repite la curación cada 12 horas durante los dos o tres primeros días, luego ya puede aplicarse cada 24 horas; esta aplicación del tiempo se hace cuando ya la herida aparezca roja y bien definida.

En los casos de heridas profundas como por ejemplo: flegmones apendiculares, abscesos, etc., es mejor emplear el melado o sea una solución concentrada de panela que se introduce con una jeringa cualquiera de inyecciones uretrales, a través de los tubos de avenaje.

### **Indicaciones y contraindicaciones de la panela**

Lo expuesto anteriormente y que demuestra principalmente la acción citolítica y citofiláctica de los elementos mortificados y avocados a una destrucción segura en los casos de heridas; por una parte y por otra a la electividad sobre los anaerobios, hace que la gran indicación del tratamiento se encuentra en los amenazados de gangrena húmeda, es decir, en los machacamientos, con atrición muscular; en estos casos la acción es inmediata, se puede asegurar.

Es bien entendido que el disacárido no puede actuar, si no se coloca en contacto con los agentes patógenos; así hay necesidad de abrir las heridas ampliamente, sobre todo aquellas en que la infección anaeróbica se ha manifestado, la que, como se sabe, se propaga principalmente siguiendo las vainas de los paquetes vásculo-nerviosos; así pues hay que abrir y permitir al disacárido ponerse en contacto con los agentes infecciosos.

La eficacia de los sueros antigangrenosos, nos parece muy discutible; en cambio con el *piloncillo* hemos obtenido resultados verdaderamente sorprendentes, en casos en que por lo menos la amputación parecía inevitable.

Las heridas infectadas en las cuales no hay anaerobios, también se aseptizan, por lo menos con igualdad de rapidez a la que emplea el licor de Dakin, con cuyo manejo nos familiarizamos en la Ambulancia Americana, y gracias a una sincera amistad con Lecompte Dehelly, y al conocimiento, hasta donde nos es posible, de su obra.

En los casos de ántrax o de grandes forúnculos, nos ha parecido también el empleo de los disacáridos superior a cualquier otro método. En efecto, la curación de estas manifestaciones estafilocócicas, es compleja y difícil, siempre hemos pensado que la expresión, así sea esta por succión como en el método de Bier, es peligrosa a la par que dolorosa; por cuanto las reinoculaciones, del estafilococo y su penetración en el torrente circulatorio se facilitan comprimiendo el ántrax y la septicemia consecuencial no es tan dramática, como la estreptocócica, pero en cambio no le conocemos curación.

Una vez que por la acción de los hemolientes, cuataplasmas o cataplasmas, el ántrax se abre, un emplasto de panela determina rápidamente una corriente dentro a fuera que vacía completamente el contenido y modifica el estado inflamatorio que contornea el ántrax propiamente dicho.

El profesor Carlos Tirado Macías ha obtenido buenos resultados en el tratamiento de ciertos chancros, sobre todo cuando tienen tendencia al fagedemismo.

**Contraindicaciones** Por alteraciones que pueda determinar su absorción *no las tiene*, es perfectamente inocua. En los niños, en casos de osteomielitis después de operadas, arde un poco, pero el resultado es muy satisfactorio.

## El microscopio electrónico RCA

(Radio Corporation of America)

De *into unseen worlds* de la RCA

Arreglado por Italo Amore

**Su evolución** El descubrimiento del microscopio electrónico hará época entre los instrumentos científicos. Usando electrones, partículas infinitesimales de electricidad, en lugar de rayos luminosos, y campos magnéticos o electrostáticos, en lugar de lentes de cristal, el ojo humano puede escrutar profundamente en el mudo submicroscópico. El «ojo electrónico» ve mucho más allá de la gama de ondas luminosas. Estrictamente hablando, las ondas electrónicas de alta velocidad son demasiado cortas para poder ser *vistas* en el sentido absoluto de la palabra, pero mediante ellas los microorganismos y otras diminutas partículas en observación producen sobre una pantalla fluorescente imágenes visibles y que pueden ser fotografiadas. El microscopio electrónico es de 50 a 100 veces más poderoso que el más fuerte microscopio óptico, mediante su uso se ha visto por primera vez

cómo los organismos de la sangre denominados anticuerpos, que combaten las enfermedades, atacan en un ser viviente el virus productor de enfermedades.

En una reciente reunión ante la *American Chemical Society*, el doctor Thomas F. Anderson, miembro de la RCA y del *National Research Council*, dijo que este paso de «nuevas fronteras hacia una tierra prometida de la medicina», hizo posible estudiar directamente el mecanismo puesto en acción por el cuerpo, al luchar contra las bacterias y los virus de las enfermedades. El doctor Anderson hizo ver grandes ampliaciones fotográficas que ilustran el mecanismo con el cual el cuerpo se protege contra enfermedades tales como la parálisis infantil, la viruela, la gripa, el resfriado y muchas otras. Manifestó el mismo médico, que las fotografías de los virus atacados por los anticuerpos en suero de sangre de ratas, eran tan claras que el procedimiento en curso y la extensión del ataque podían ser determinados.

Un estudio del virus del mosaico del tabaco, ha demostrado tratarse de partículas cilíndricas, que miden aproximadamente 1,100.000 de pulgada de largo. La medición de este diminuto virus se hizo posible mediante el descubrimiento del doctor Wendell M. Stanley del Instituto Rockefeller de Princeton, acerca de la manera de separar el virus en forma aislada. Fue él quien por primera vez logró aislar en forma cristalina el virus del mosaico del tabaco, y durante la primavera de 1941, ante la *American Philosophical Society*, proyectó en la pantalla la primera fotografía que hasta ahora nunca había sido posible obtener. Esta micrografía electrónica de un aumento equivalente a 34.000 diámetros, dio en la pantalla una ampliación de 200.000 diámetros, y por ella se demostró que la molécula tiene un largo de 280 milimicrones <sup>1</sup>  $\times$  15 de diámetro. Lo anterior demuestra que el microscopio electrónico está trayendo a la vista los secretos del mundo microcósmico.

El doctor Stuart Mudd, de la escuela médica de la universidad de Pensilvania, informa que con el microscopio electrónico se ha demostrado que algunas especies de bacterias poseen membranas de células sólidas que envuelven el protoplasma fluído de su cuerpo, sirviendo así de armadura protectora. En una conversación ante el club de químicos de Nueva York, dijo que no solamente fue posible descubrir cuáles son los medios que las bacterias usan para protegerse de ataques, sino que también su probable sistema de propulsión puede ser visto amplificando las bacterias a 100.000 diámetros. Se ha notado que las bacterias de los estreptococos, neumococos, el de la tifoidea, el co-

---

<sup>1</sup> Un milimicrón equivale a una millonésima de milímetro.

liforme, el subtilis, están provistas de concha protectora. También se pudo notar que por lo menos dos tipos de bacterias están equipadas con dos largos brazos movibles y aparentemente tubulares, denominados flagelos. La evidencia ha demostrado que las contracciones del fluído del protoplasma, dentro de las células, pueden producir cambios de presión en dichos brazos, ocasionando por consiguiente ondulaciones y movimiento en el microorganismo.

### **Las etapas del descubrimiento**

Siempre buscando en el mundo de lo infinitesimal y tratando de vencer las limitaciones del ojo humano, el hombre inventó primeramente las lentes de aumento cuando notó que los minerales transparentes amplificaban la visión de los objetos. La ciencia de la óptica fue desarrollándose gradualmente y durante el siglo XVII apareció el primer microscopio. Pasaron aún doscientos cincuenta años, desde cuando el microscopista danés Antonio van Leeuwenhoek miró a través de su pequeño microscopio para dar la primera descripción cuidadosa de los corpúsculos rojos de la sangre, hasta el día en que con el microscopio electrónico tales corpúsculos pudieron ser amplificados al tamaño de sesenta centímetros de diámetro, (una moneda de diez centavos, al tamaño de una milla de diámetro; un cabello humano, al de un eucaliptus gigante).

En la historia de la evolución del microscopio óptico llegaron los constructores a un callejón sin salida, hace unos 60 años, debido a que la luz como medio observador tiene sus limitaciones. Resultó evidente desde entonces que esa limitación no consistía en la cantidad de amplificación posible, sino en el factor designado como el «poder de resolución» entre dos pequeños objetos situados muy juntos entre sí. Los microscopistas hicieron todo lo posible por aumentar ese poder. Mejoraron el índice de refracción mediante el uso de fluídos de inmersión; aumentaron el ángulo del cono de luz mediante el perfeccionamiento del sistema de lentes, y redujeron la longitud de onda reemplazando la luz visible por los rayos ultravioletas. Tales mejoras aumentaron el poder de percepción del microscopio, pero solamente en pequeña parte.

Vino entonces la óptica electrónica que permitiendo nuevos métodos de solución al problema, suministró a los constructores, la manera de vencer las limitaciones impuestas por la longitud de onda de la luz visible.

Los microscopios de lentes ópticos que se usan en los laboratorios y en las escuelas pueden ver los objetos ampliados hasta dos mil veces más grande que al natural. Usando luz ultravioleta, la ampliación puede llegar a los 3.000 diámetros.

Con el microscopio electrónico la ampliación directa llega de 10.000 a 30.000 diámetros, con detalles tan delicados y perfectos, que es posible, mediante la ampliación fotográfica, denominada microfotografía, llegar a los 100.000 o 200.000 diámetros.

Es obvio que mediante este super-ojo podrá la ciencia atravesar las barreras de un nuevo mundo; lo que será posible descubrir como resultado de las nuevas exploraciones en lo desconocido, es todavía materia de conjeturas. El nuevo microscopio promete mucho a los bacteriólogos, físicos, químicos, metalúrgicos e industriales.

**El nuevo instrumento** La terminación del super-microscopio como instrumento práctico de investigación y de gran valor potencial ha sido relativamente rápida. Hace menos de quince años se descubrió que el movimiento de los electrones dentro de campos magnéticos o eléctricos podía ser descrito en términos equivalentes a los de la óptica. Más o menos en la misma época, se descubrió que cualquier partícula material que esté en movimiento, posee una longitud de onda característica. Por ejemplo, la longitud de onda de un rayo electrónico de velocidad de 60 kilovoltios, tal como se usa en el primer tipo comercial de microscopio electrónico, es tan corta (alrededor de 1,100.000 de la longitud de onda de la luz), que teóricamente debiera ser posible ver los átomos. Prácticamente ya no es posible observar moléculas grandes y la amplificación hasta alrededor de 100.000 diámetros podrá ser empleada antes de agotar el detalle que por ese medio se obtiene.

La longitud de onda de la gama visible de la luz oscila entre 0,0004 y 0,0008 de milímetro. Muchas de las bacterias y otros objetos que los hombres de ciencia desean examinar son de tamaño inferior a esas dimensiones. Para explicar la visibilidad de los objetos se dice que estos son visibles debido a la interferencia que producen sobre las ondas de luz. Si no ocurre interferencia, no son visibles. Ordinariamente, dos puntos separados entre ellos por una distancia inferior de 0,2 milímetros no son perceptibles como puntos distintos, sino parecen como una sola mancha. Mientras con el microscopio óptico se pueden distinguir partículas separadas de 0,0001 de milímetro, el electrónico permite observar partículas separadas 0,000002 de milímetro, o sea, un tamaño de 1,50 más pequeño de lo que se conseguía con el primero. Gracias al mayor conocimiento de los electrones, obtenido durante las investigaciones sobre tubos de rayos catódicos para televisión, fue posible concebir el microscopio electrónico.

Se había llegado a la evidencia de que un sistema que usara electrones de alta velocidad poseería un alto poder de percepción. Desde el campo de la televisión, los experimentos del doctor

Vladimir K. Zworykin del laboratorio RCA condujeron directa y lógicamente hacia el microscopio electrónico, basado sobre los mismos principios usados en el microscopio óptico, aun cuando no depende de la luz del espectro visible. Mucho también contribuyó la industria de la radio con sus investigaciones en la óptica electrónica, la emisión termoiónica y otros fenómenos eléctricos que son de importancia fundamental en el microscopio electrónico. La fuente de energía que se usa en este microscopio, tan compacta y altamente estabilizada, no habría sido posible sin los conocimientos adquiridos en la investigación y perfeccionamiento de la radio.

Los hombres de ciencia que tuvieron oportunidad de trabajar al microscopio electrónico confiesan estar asombrados ante la nueva visión que este les suministra y dicen que su potencialidad sobrepasa la imaginación. Se espera que muchos de los virus que eran invisibles al microscopio óptico no podrán seguir amenazando en la obscuridad. El microscopio óptico revolucionó la ciencia de la medicina cuando puso a la vista muchas de las bacterias que ocasionaban estragos en la humanidad y orientó a los médicos hacia los adecuados sistemas de curación y tratamiento. Desde entonces la investigación científica, la biología, la química y la industria han hecho rápidos progresos. Ahora, con el microscopio electrónico que amplía el poder escrutador y de observación del ojo humano, pueden lógicamente preverse mayores conocimientos y comprensión en tales campos.

### Los inventores

El descubrimiento que del *electrón* hizo J. J. Thomson al final del siglo pasado, fue seguramente la llave que abrió la puerta hacia el microscopio electrónico. El francés de Broglie, fundándose en la teoría, predijo que los electrones actúan como ondas, Clinton J. Davisson y Lester H. Germer de los laboratorios de la *Bell Telephone*, y G. P. Thomson, hijo de J. J., independientemente uno del otro, demostraron que De Broglie tenía razón y que los electrones actúan como la luz. No fue sin embargo sino durante el año de 1926, cuando el profesor Hans Busch de la universidad de Jena formuló la analogía matemática entre el movimiento de los electrones y de los rayos luminosos. Busch demostró que ambos debieran actuar de manera idéntica cuando se hallan en un campo magnético, y fue obra suya el haber transformado la óptica electrónica en una ciencia sistemática.

Desde el descubrimiento fundamental de Busch y de otros, se desarrollaron varios tipos de microscopios electrónicos. Buena parte de ese trabajo de investigación y perfeccionamiento fue realizado simultánea e independientemente por los diferentes investigadores. Max Knoll y Ernst Ruska de Berlín, idearon en



1—Finos instrumentos necesarios para manejar las películas de colodión.

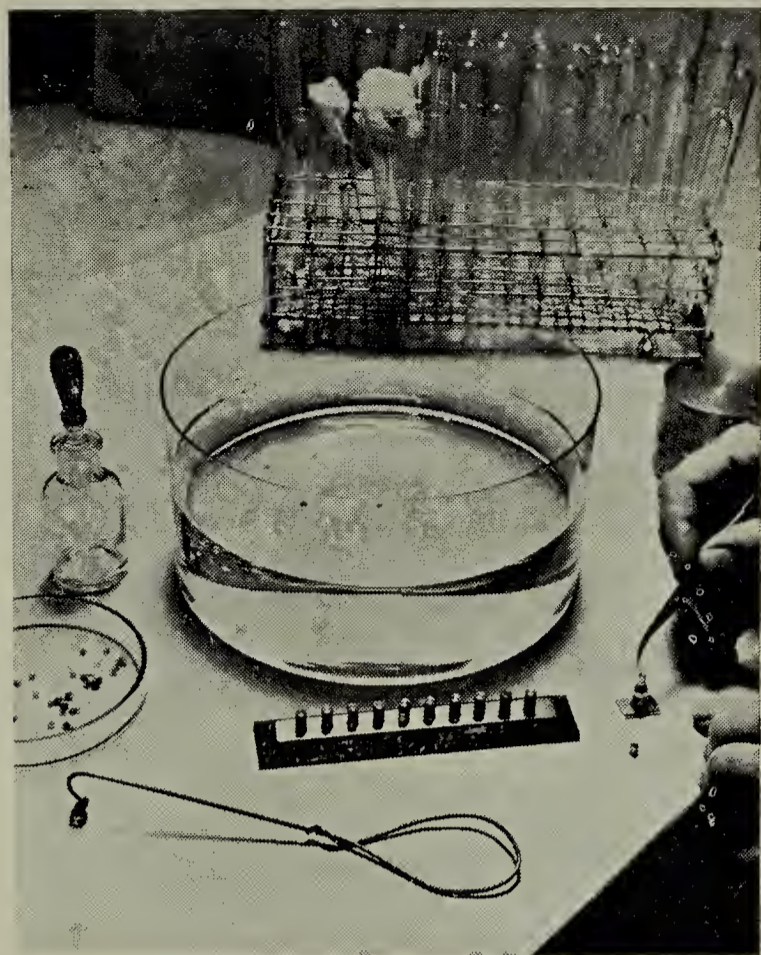

2—El disco de colodión se coloca sobre un objetivo.

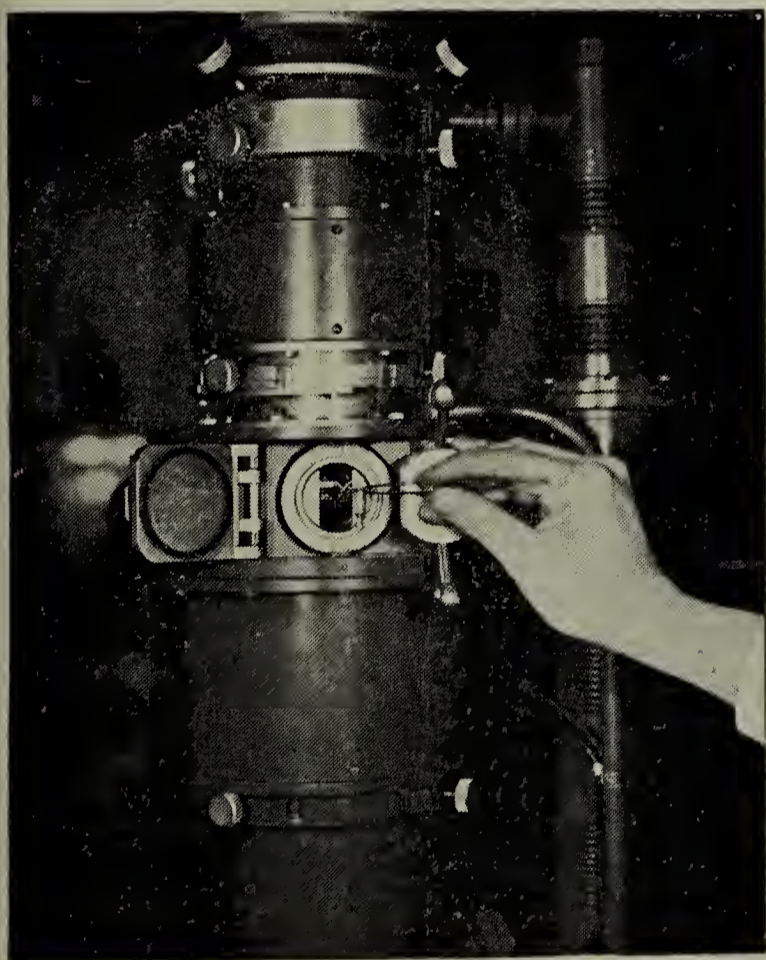

3—Y el objetivo es colocado dentro del microscopio.

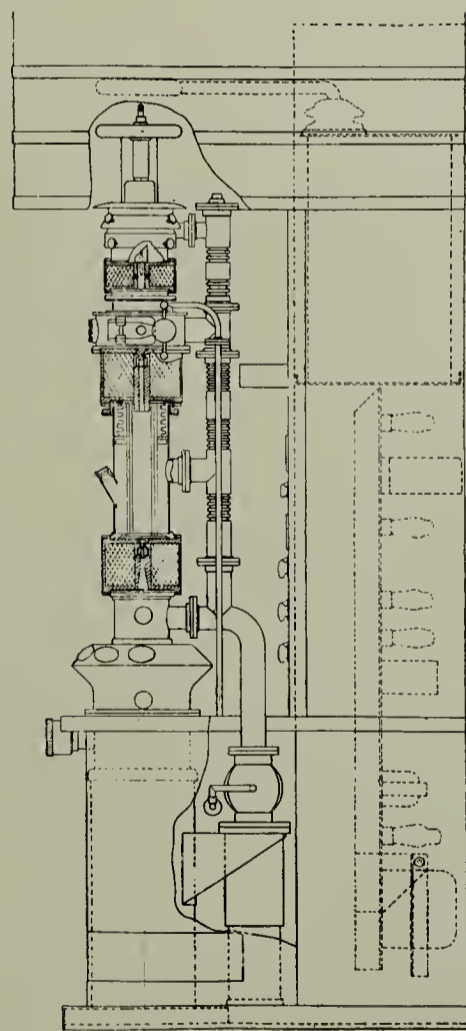

4—Esquema del microscopio electrónico. (Su altura es de unos 2,50 metros).



5—Virus del mosaico del tabaco.



6—Cemento de caucho.

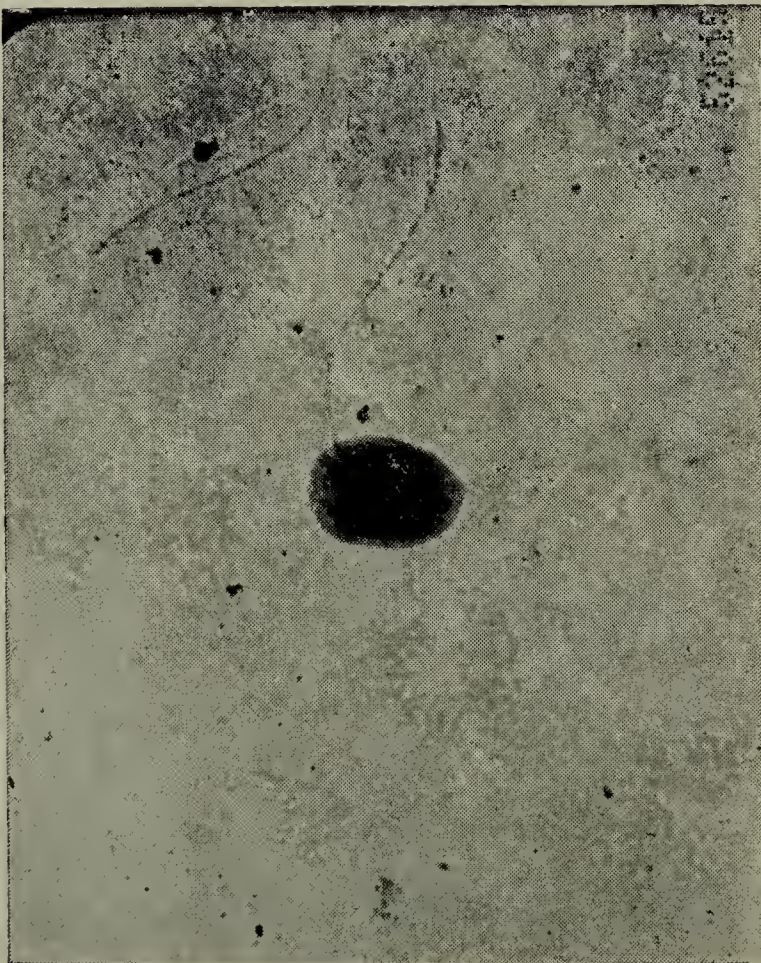

7—La tifoidea.

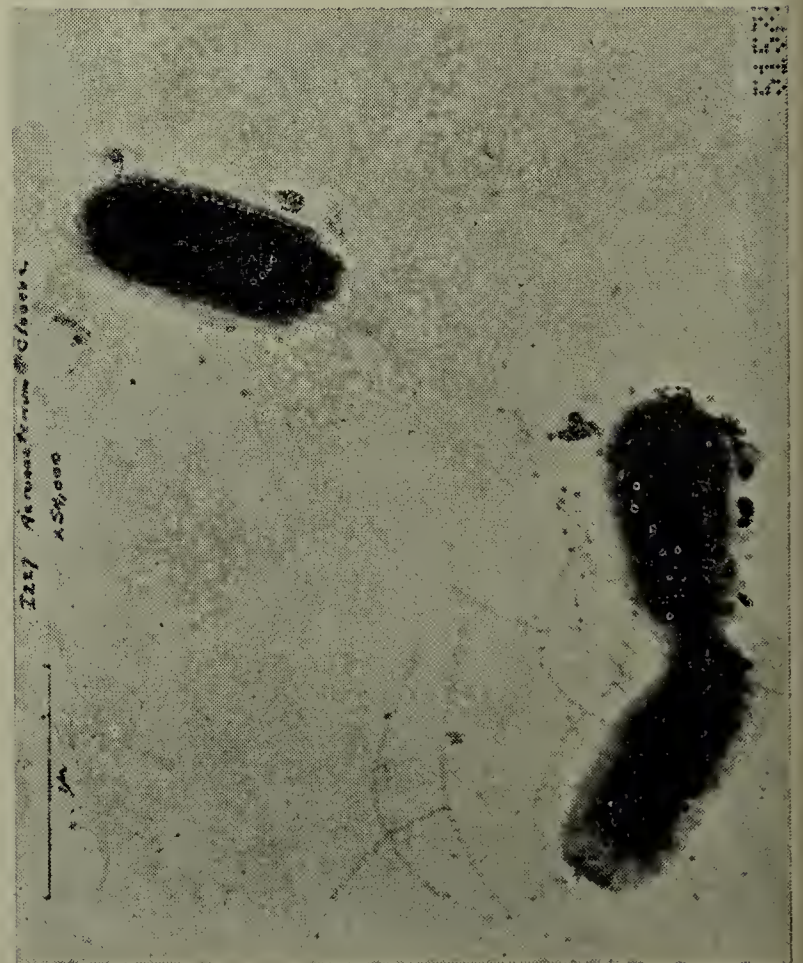

8—Aerobacteria cloacae.



1932 la construcción de un microscopio de dos etapas, que denominaron el *übermikroskop*. En 1934, el doctor Ladislaus de la universidad de Bruselas dirigió sus trabajos hacia un instrumento similar y a él se atribuye generalmente la primera tentativa para examinar especies biológicas mediante el microscopio electrónico.

Un tercer instrumento, fabricado en Inglaterra, aun cuando de dibujo similar, poseía menor poder de amplificación y percepción. Más tarde, con la ayuda de von Borries y Ruska, y basándose sobre el dibujo descrito por Ruska en 1934, la *Siemens & Halske A. G.*, desarrolló un nuevo instrumento adecuado para rapidez y conveniencia de operación.

Bajo la dirección del Prof. E. F. Burton del departamento de física, y con la colaboración del doctor W. H. Kohl y del doctor C. E. Hall, la universidad de Toronto inició en setiembre de 1935 la construcción de un microscopio electrostático y electromagnético, capaz de amplificar vistas de la superficie del cátodo.

Se dice que la primera fotografía electrónica que se logró realizar fue la de un billete de dólar, extendido sobre una placa fotográfica y bajo la intensa emisión de un tubo de rayos catódicos; fotografía que también hubiera podido hacerse aun en el caso de que los electrones no hubieran actuado como la luz. Eso ocurrió alrededor del año 1925.

En 1938, Albert Prebus y James Hillier, de la universidad de Toronto, construyeron un microscopio electrónico de dos etapas, para el examen de una variedad de objetos. Con ese instrumento lograron sacar fotografías ampliadas hasta 30.000 diámetros. El número de los colaboradores a la teoría y práctica de la microscopia y óptica electrónica ha ido aumentando desde 1935, y el propósito principal de sus trabajos ha sido el de desarrollar el microscopio como instrumento de utilidad práctica y manejo fácil.

Llegados a este punto, un grupo de especialistas bajo la dirección del doctor Vladimir K. Zworykin, sabio conocido por sus investigaciones y descubrimientos del iconoscopio y kinescopio de la televisión, se reunieron en los laboratorios de la RCA para perfeccionar el instrumento. Hasta entonces, el equipo, con sus elementos asociados, era un aparato que ocupaba gran cantidad de espacio, y más que todo, se usaba para estudiar el perfeccionamiento del mismo microscopio. Pero había llegado el momento de perfeccionarlo para las aplicaciones prácticas del comercio. James Hillier y Arthur W. Vance hacían parte del estado mayor de Zworykin. Ellos perfeccionaron el instrumento y redujeron sus dimensiones hasta hacerlo tan compacto como para poderlo transportar a través de puertas del tamaño ordinario, sólido

en su construcción, de funcionamiento seguro y sencillo, conectándolo al común tomacorriente del alumbrado.

Vance elaboró además una fuente de poder sumamente estable, que reduce grandemente las fluctuaciones del voltaje y permite largos tiempos de exposición sin perjudicar la fotografía.

**Zworykin explica el milagro** Revisando la historia del descubrimiento del microscopio electrónico y de sus posibilidades, el doctor Zworykin en una conferencia ante el *Franklin Institute* de Filadelfia en febrero de 1941, dijo lo siguiente:

Hace unos 60 años Abbe demostró teóricamente lo que durante algún tiempo había sido admitido sobre pura base experimental, es decir, que es imposible observar, usando cualquier tipo de instrumentos ópticos, objetos que sean de tamaño apreciablemente inferior a la longitud de onda de la luz. Como es obvio, tal limitación impide observar muchas cosas que son de extrema importancia para la ciencia, como los virus, la estructura de las bacterias, coloides, etc. La naturaleza de esa limitación dejaba comprender que la solución consistiría en usar longitudes de onda más cortas. Mediante el microscopio de rayos ultravioletas se logró algún perfeccionamiento, sin embargo, para llegar a obtener un aumento de importancia en el factor de percepción habría sido necesario usar rayos X. Esta solución chocaba con el inconveniente de que hasta ahora no se conocen lentes que sirvan en tal porción del espectro de radiaciones. Durante los últimos años se encontró una solución a ese aparentemente invencible obstáculo; esta solución vino de un campo totalmente diferente: el electrónico.

Hace veinte años habría sido imposible suponer que un sistema basado únicamente en electrones y circuitos eléctricos pudiera ser usado para reproducir imágenes de objetos que son demasiado pequeños para ser vistos mediante la luz.

El descubrimiento de dos importantes principios abrió el camino para ese invento. Estos dos principios son: la naturaleza ondulatoria de los electrones, y la demostración teórica y experimental de la gran analogía entre la trayectoria de los electrones, en un campo potencial, y la de los rayos luminosos en las regiones de índice variable de refracción.

Las longitudes de onda de los electrones tienen relación con su velocidad, de tal manera que a mayor velocidad corresponde una longitud de onda más corta.

Los hombres de laboratorio pensaron entonces que si los electrones pudieran ser usados para formar imágenes, lógicamente sería posible escrutar aquellos objetos tan pequeños que nunca había sido posible percibir mediante la luz. Ellos sabían que cuando un rayo luminoso atraviesa un prisma, se desvía en un ángulo determinado que depende del índice de refracción y de la forma del prisma. Asimismo, que si un rayo de electrones pasa por entre las placas de un condensador cargado de electricidad este se desviará como el de la luz cuando pasa a través de un prisma. Un campo magnético colocado en ángulo recto respecto al rayo electrónico causará una desviación similar en este último. Si las caras del prisma son curvas, en lugar de planas, los rayos luminosos paralelos al eje pasarán en este por un mismo punto, es decir, queda formado el lente. Asimismo, si un campo eléctrico o magnético en lugar de ser plano es ajustado en simetría cilíndrica respecto de un eje, los rayos electrónicos paralelos a dicho eje resultarán desviados y pasaran todos por un punto de dicho eje. Tales campos operan por lo tanto como lentes electrónicos, y con ellos pueden formarse imágenes electrónicas, de la misma manera que con los lentes de cristal se forman imágenes luminosas.

Quiero hacer hincapie en el hecho de que las lentes electrónicas no solamente se parecen a los ópticos en su característica principal de formar imágenes, sino también en sus defectos, añadió el doctor Zworykin. Todos los tipos de aberraciones que se encuentran con las lentes de vidrio, se presentan también en las electrónicas. Estas se montan en el microscopio electrónico, de manera casi exactamente igual al montaje usado para el microscopio óptico. La luz entra a la lente condensador que concentra los rayos a fin de alumbrar con luz brillante al objeto, luego pasa al objetivo y es enfocada hacia la etapa intermedia que se halla cerca de la lente final. El objetivo es la distancia focal muy corta a fin de que la imagen sea mayormente amplificada. La lente final puede ser la que da al ojo, o puede ser otra lente de imagen, en el caso de la microfotografía. Esta segunda lente recibe la luz desde la parte central de la imagen intermedia y la reforma en una imagen final más amplificada aun.

**La cámara al vacío** Aun cuando el microscopio electrónico es en principio muy similar al de luz, su apariencia física es diferente. Ante todo, es necesariamente de tamaño mayor al microscopio común, debido al alto voltaje en uso y a los elementos componentes del conjunto. La segunda diferencia se debe a que como quiera que los electrones son dispersados o absorbidos por el aire, el trayecto total en que estos viajan dentro del microscopio debe ser mantenido a vacío relativamente alto. El microscopio RCA está provisto de compuertas para el objeto y para las cámaras fotográficas. Dichas compuertas están basadas sobre un principio similar al de las compuertas de aire de los submarinos y ajustadas de tal manera que el objeto o la placa fotográfica pueden ser llevados hacia una pequeña cámara que es luego aislada del cuerpo del microscopio y el aire admitido a dicha cámara únicamente. Si dentro del tubo del microscopio hubiera aire, este interferiría con el movimiento de los electrones, de la misma manera que el humo o la neblina interfieren el paso de la luz. Por consiguiente, el interior del aparato por medio de una bomba se mantiene a alto vacío, con el fin de evitar la dispersión de los electrones por colisión con las moléculas de aire u otros gases que se encuentran en el camino. Cuando la compuerta del objetivo o de la cámara fotográfica se abre para dar entrada a un nuevo espécimen o placa hacia la cámara correspondiente, es únicamente necesario evacuar un pequeño volumen de aire, a fin de alistar el microscopio para la próxima observación.

**Funcionamiento sencillo** Los órganos directivos en el funcionamiento del microscopio electrónico son fáciles de manejar. Tres perillas principales gobiernan la corriente de la fuente, la amplificación, y el ajuste del condensador que regula la apertura angular del rayo incidente sobre el objeto. Otras dos perillas ajustan el foco del objetivo. Las demás sirven para ajustes Vernier; los medidores, para controlar la cantidad de vacío dentro del microscopio.

El montaje del espécimen se hace de manera totalmente diferente a la acostumbrada para el microscopio de luz. En primer lugar, no es posible usar los vidrios porque estos absorberían totalmente el rayo electrónico. Por el contrario, el objeto debe ser montado sobre una película extremadamente delgada de colodión, de una millonésima de centímetro de espesor, o sea, mucho más delgada que la membrana de una bomba de jabón. Esta película se forma dejando caer una gota de colodión en un vaso adecuado para que se difunda sobre la superficie del agua. Siendo tan delgada esta película, es también muy frágil, y se rompería si se pretendiera mantenerla en anchos pedazos. Por lo tanto es necesario sostenerla sobre discos de rejilla de alambre muy delgados. Los resultados demuestran que aun a 30.000 diámetros no quedan explotadas totalmente las grandiosas posibilidades de percepción del microscopio electrónico, es decir, los detalles de una fotografía hecha con tal amplificación serán aún imperceptibles para el ojo. Por consiguiente es necesario amplificar aún más la imagen mediante un sistema óptico.

La amplificación útil y total que puede obtenerse en definitiva es entre 60.000 y 120.000 diámetros, dijo el doctor Zworykin. No soy demasiado optimista cuando afirmo que un instrumento que puede dar tal cantidad de detalles y ese grado de amplificación tiene posibilidades inmensurables para aumentar nuestro conocimiento científico y por ende beneficiar a la humanidad.

**Novedades para la ciencia** Comprendiendo el significado de tal declaración, los principales médicos e industriales se interesaron vivamente con el microscopio electrónico, tanto es así que desde entonces millares de especímenes han sido enviados desde todas partes del mundo a los laboratorios RCA para ser sometidos al examen.

**Explorando el infinito** La publicación *Science News Letter* predice que cuando haya un suficiente número de microscopios electrónicos trabajando, se encontrarán centenares de sorpresas «alrededor y dentro de nosotros»; sin embargo lo que más interesa a los sabios de laboratorio es la predicción de que les será posible ver las moléculas. Aun cuando la micrografía de moléculas es todavía solamente una esperanza teórica, no hay motivo para que ella no pueda ser realizada; para ello solamente se requiere que el supermicroscopio llegue a percibir partículas cien veces más pequeñas que las que actualmente registra con toda facilidad. Enorme trabajo y millones de dólares se han gastado en procedimientos químicos para obtener evidencia circunstancial del dibujo de las moléculas.

La microfotografía directa de las moléculas será un suceso enorme, que puede sobrepujar en importancia el papel que los electrones juegan en la telefonía y en el radio.

Los químicos han tenido que obrar siempre como ciegos, viendo con el pensamiento, en lugar de los ojos, para adivinar la estructura de las moléculas. Si ellos pudieran ver realmente de que manera las moléculas de varias sustancias se combinan y se juntan, seguramente lograrían adelantar muy rápidamente el progreso de la química orgánica, la ciencia que nos ha suministrado ya el nylon, el rayon, el caucho sintético, los plásticos, etc.; todas estas, industrias nuevas.

Para entender cómo puede ser posible penetrar en el fondo de lo infinitesimal y estudiar con toda facilidad el arreglo de los átomos en la molécula, tendremos que conocer las dimensiones envueltas en el problema. La medida conveniente es el angstrom usado para medir ondas luminosas (del nombre de un físico sueco). La punta de un lápiz común es casi un milímetro de diámetro. Un milímetro es igual a  $10^{1000.000}$  angstroms. La luz de color más rojo que sea visible al ojo humano, es decir, la longitud de onda más larga, tiene 7.600 angstroms. Al otro extremo, la longitud de onda más corta que podemos ver, el violeta, tiene 3.900 angstroms.

La dimensión más pequeña que podemos ver en los objetos está determinada por la longitud de onda de la luz, más o menos como las dimensiones de los dedos humanos limitan la reducción en dimensiones de los objetos que podamos agarrar con los dedos. Con la luz visible, o sea, con el microscopio ordinario, podemos ver objetos hasta 2.000 angstroms de diámetro, o sea cerca de la mitad de la longitud de onda más corta de los colores visibles. El microscopio de rayos ultravioletas, puede ver objetos hasta 8.000 angstroms, debido a que usa luz de onda aún más corta.

La longitud de onda de las radiaciones electrónicas varía de acuerdo con la velocidad con que viajan los electrones. Un electrón empujado por solamente un voltio de potencial viaja a unas 370 millas por segundo, velocidad esta muy lenta en el mundo electrónico y que equivale a una longitud de onda de 12 angstroms. Un potencial de un millón de voltios hace volar los electrones a más de 175.000 millas por segundo, con una longitud de onda resultante, de alrededor de una centésima de angstroms. En una molécula formada por átomo de carbón y de hidrógeno, los átomos tienen una separación de unos 2 angstroms. Esto explica por qué los hombres de ciencia creen muy probable lograr fotografiar las moléculas.

### Un nuevo instrumento para la industria

Durante una entrevista por radio, en la cual relataba lo que había visto a través de un microscopio electrónico, al doctor O. H. Caldwell se le preguntó: ¿Qué son las moléculas, y pudo usted al fin verlas? Sí, contestó,

yo logré ver lo que indudablemente son moléculas individuales, algunas aisladas, otras en grupos y algunas formando una procesión ordenada. También pude ver partículas de humo, unos cubos todos perfectos en variedad de tamaños; sin embargo estos trozos cúbicos son cien veces más pequeños que los granitos de los más finos polvos de tocador.

El doctor D. H. Killeffer de la Compañía *American Cyanamid* dijo que los laboratorios esperan descubrir, mediante el uso diario del microscopio electrónico, nuevos e importantes hechos relacionados con la acción de los catalíticos que dan lugar a las tan misteriosas reacciones químicas. También esperamos poder aprender algo acerca de la acción de las materias químicas sobre las bacterias de enfermedades, ya que podrá entonces ser posible ver de qué manera una droga ataca y mata a los gérmenes. Esperamos asimismo descubrir la naturaleza de las resinas sintéticas y los procesos que las forman.

Otros campos en los cuales el laboratorio está muy interesado y en los cuales pensamos aplicar el nuevo instrumento son los relacionados con la manufactura de ingredientes químicos especiales usados en las industrias del papel y del cuero; el tratamiento de los textiles; los agregados químicos del caucho y su acción prolongadora de la vida del buen caucho; las resinas sintéticas, los plásticos y los esmaltes.

---

## Crónica sobre el Perú

Especial para la REVISTA JAVERIANA de Bogotá

por José Pareja Paz Soldán

El hecho más importante en el Perú en lo que va de transcurrido el año, ha sido en el terreno internacional y político, el viaje del presidente Prado a los Estados Unidos, Colombia y otros países. Desde el punto de vista intelectual y universitario, lo representa las actuaciones que se están organizando para celebrar, del modo más solemne posible, las bodas de plata de la Universidad Católica del Perú. Y desde el punto de vista económico, las modificaciones y transformaciones producidas por la actual guerra, lo cual obliga a tratar igualmente de la situación financiera del Perú. Ocuparse de estas materias permite dar y tener, recíprocamente, una imagen fiel del Perú en lo que va corrido de este año.

### Gira del presidente Prado al extranjero

Una de las notas más saltantes y sensacionales de lo que lleva de corrido el actual año, en lo que se refiere a la política in-

ternacional del Perú, ha sido el viaje del presidente de la república, señor Prado, a los Estados Unidos de América, Colombia, Cuba, Panamá y Venezuela, en visita oficial. Era la primera vez que un presidente de la república, en el Perú, efectuaba una visita de Estado, en el exterior, y salía del territorio nacional, conservando la investidura y el ejercicio de su alta jerarquía. Su ausencia ha durado aproximadamente un mes, lo que revela al mismo tiempo una gran estabilidad política en el país, puesto que la vida institucional y administrativa han continuado durante todo el mes de mayo completamente normales, sin que se produjera el menor incidente.

El Perú, desde diciembre de 1941, cuando se iniciaron los traidores ataques japoneses y las hostilidades norteamericanas-japonesas, expresó su profunda simpatía a los Estados Unidos y declaró que se hallaba completamente de su lado. En la conferencia de cancilleres de Río de Janeiro, nuestro país fue el primero que anunció que rompería relaciones con las potencias del eje, y el presidente Prado hizo declaraciones de franca adhesión a los Estados Unidos y secundó sus propósitos lealmente, en la reunión internacional de la capital carioca.

La política del Perú es en el actual grave momento internacional, clara, precisa, realista. Todo el continente americano está detrás de los Estados Unidos por solidaridad continental, por unidad geográfica, por razones económicas y porque Estados Unidos lucha y defiende los mismos principios y los mismos ideales que informan toda la vida moral, política y jurídica de los pueblos de América. Esta constatación evidente y manifiesta no puede reducirse a una simple posición intelectual, razonadora o verbalista. En esa forma no se garantiza ni se coopera a la defensa efectiva de esos ideales y de esos principios. Nuestra solidaridad debe ser absoluta, nuestro apoyo debe ser generoso, total, completo. La hora grave que vivimos no admite dilaciones. Somos pasajeros de un mismo buque, tripulados, es cierto, por los Estados Unidos. Pero de la suerte final y del feliz arribo de ese buque, dependen el futuro y la felicidad tanto de esos pilotos como de esos pasajeros, vale decir, de América.

Como una alta demostración de la simpatía del Perú por los Estados Unidos, el presidente Prado aceptó —y ha sido el primero en hacerlo— la invitación oficial del presidente Roosevelt para realizar una visita de Estado a la Unión. En Wáshington, en Nueva York, y en las grandes ciudades que visitó, fue recibido con máximos honores, despertando su visita en todas partes interés y simpatía, prestigiando al Perú y logrando una propaganda que difícilmente se habría obtenido por otros medios. Su sencillez, su simpatía, su sentimiento democrático, su

afabilidad, despertaron por doquiera —testigo de ello ha sido también el pueblo colombiano— consideraciones y afectos. Desde nuestro punto de vista, debemos destacar los honores de que fue objeto por parte de los prelados, pueblo y fieles católicos de los Estados Unidos. Asistió a misas solemnes, tanto en la catedral de Saint Matthews en Washington, como en la lujosa y magnífica de San Patrick en Nueva York. En todas partes, el presidente Prado hizo públicas y reiteradas manifestaciones de su fe católica. En la misa solemne de Saint Patrick, monseñor O'Hara, capellán general del ejército norteamericano, declaró que ellos reconocían en la «Iglesia peruana nuestra hermana mayor, porque la nuestra (la yanqui) es joven todavía y se inspira en los pasos de la Iglesia católica peruana». En el grado de doctor *honoris causa* que le confirió la universidad jesuítica de Fordham, en el estado de Nueva York, el presidente Prado hizo precisas afirmaciones, que por el énfasis con que las expresó y por ser el representante autorizado del Perú, merecen destacarse:

Como director ejecutivo de una nación tan esencialmente católica como el Perú y como profesor de San Marcos, reuniendo los deberes que me corresponden como jefe del Estado con los cálidos sentimientos de mi fe religiosa... expreso que es mi convicción incommovible que cualquiera que sea el poderío, la técnica y la ferocidad de las fuerzas del mal que sean lanzadas contra los pueblos libres, las fronteras y el poder de los principios de derecho, justicia, libertad y equidad, verdaderos fundamentos de la inmortal doctrina de Cristo, nunca serán borrados y se impondrán con gloria... Millones de hombres, con el ideal de la Iglesia, latente o preeminente, combaten de este modo contra la opresión... El catolicismo mantiene íntegramente su significación ecuménica. Y no obstante el carácter unánime de la causa, para todas las naciones del mundo, tiene para nosotros los católicos de Estados Unidos y del Perú, características especiales. Estamos juntos defendiendo los valores fundamentales de nuestro credo religioso y de nuestra fe, y la seguridad y el futuro de nuestros países. Estamos unidos por nuestras creencias y por nuestros intereses americanos. Esa doble unión crea una indestructible solidaridad.

El pueblo peruano está agradecido sinceramente al colombiano por su gentileza y generosidad, al recibir al jefe del Estado peruano, por las atenciones que le brindó y por las renovadas expresiones de afecto para el Perú de la prensa, del gobierno y del total del pueblo colombiano. Sabemos que en ellas participaron todos los elementos y todas las clases. En Bogotá el entusiasmo fue multitudinario y los agasajos sencillamente magníficos. Y estamos seguros que esta visita habrá contribuído a cimentar y vigorizar la cordialidad peruano-colombiana, que tiene tantos antecedentes históricos, tantos factores comunes y tan iguales deberes para el porvenir en este momento, en que América lucha por conservar su propia fisonomía y por exaltar las instituciones que constituyen su modo genuino de concebir la vida, la cultura y los valores.



## Bodas de plata de la Universidad Católica del Perú

La Universidad Católica del Perú se presta a celebrar sus bodas de plata. La Universidad es joven, pero ya se inician los aniversarios conmemorativos. El 15 de abril de 1917 comenzaba modestamente sus labores la Universidad, y el 25 de octubre de ese año recibía su carta orgánica. Los comienzos, como todo principio, fueron duros y ásperos. Pero poco a poco fue afirmando la obra comenzada, prestigiándose ella misma por la calidad de los estudios, aumentando su alumnado y su esfera de influencia. Actualmente la Universidad Católica del Perú sostiene las facultades de letras, derecho, ciencias económicas, ingeniería y pedagogía, el instituto superior de comercio, una escuela normal anexa y el instituto femenino de estudios superiores. Cuenta con cerca de 1.500 alumnos. En 1928 lanzó los primeros profesionales que habían seguido íntegramente sus estudios en la Universidad y hoy día, muchos de ellos y otros más, surgidos posteriormente, ocupan puestos de alta responsabilidad en la vida de la nación.

La Universidad Católica del Perú ha sido una de las primeras de Latinoamérica. La de Santiago celebró el año pasado su cincuentenario, pero la Javeriana de Bogotá, la Católica de Medellín y la del Brasil, y los institutos superiores católicos de los demás países de Iberoamérica son más jóvenes.

La Universidad celebrará su primer jubileo en forma solemne. La festejará con manifestaciones religiosas, científicas, culturales, artísticas, deportivas y sociales, en forma tal que sea un acontecimiento nacional y aun internacional. La Universidad Católica del Perú invitará a sus hermanas religiosas de América a que se hagan representar mediante delegados especiales, y a las oficiales para que envíen mensajes de salutación. La Universidad está segura de que nuestra dilecta hermana, la Universidad Javeriana de Bogotá, se hará representar dignamente en las fiestas y que se unirá entusiasta, en espíritu y en presencia, a ellas.

## Situación económica del Perú en la actualidad

El Perú es un país que marcha adelante, que sube constantemente, progresiva, eficazmente. Ha conservado una notable estabilidad en sus corrientes comerciales y se han producido algunos cambios en la dirección y calidad de su tráfico comercial, motivados por la guerra. El valor de la renta nacional puede estimarse entre los 1.100 y 1.300 millones de soles, o sea entre 150 y 200 millones de dólares, con una tendencia natural a acercarse a la cifra más alta.

La actual estructura económica del país está caracterizada por el predominio de la agricultura y de la ganadería, que son las actividades más importantes, tanto desde el punto de vista de la proporción de la población activa que ocupan (algo más del 60 % del total del país) cuanto por el valor de su producción, que representa el 40 % de los ingresos nacionales. La minería utiliza un número muy reducido de personas, pero el valor de su producción es muy valiosa, ya que significa el 20 % de los ingresos del país. De manera que estas tres actividades primarias absorben a los dos tercios de la población y rinden los tres quintos de los ingresos nacionales. El Perú continúa siendo pues, en buena parte, un productor y un abastecedor mundial de materias primas.

La agricultura continúa teniendo, como en la época incaica, una importancia decisiva entre todas las economías, porque es la que ocupa mayor número de habitantes, y porque rinde productos de un valor mucho más elevado que los de cualquier otra actividad. Nuestra economía continúa siendo agraria y ofrece las siguientes ventajas: 1º—Económicamente, porque se trata de una actividad primaria, cuyos productos satisfacen necesidades primordiales de la población; 2º—Moralmente, como baluarte de la familia por ser la única actividad primaria en la que supervive el trabajo familiar común; 3º—Socialmente, es fuente de patriotismo, y porque exalta y robustece el sentimiento nacional. Se calcula que produce por valor de 375 millones de soles anuales nuestra agricultura, y la ganadería por valor de 125 millones de soles, la minería por 265 millones, y la producción industrial es de 150 millones<sup>1</sup>.

El algodón es el principal producto peruano de la costa, el primer artículo de exportación, después del petróleo, (que es trabajado por una compañía extranjera subsidiaria de la *Standard Oil*, y que exporta los  $\frac{9}{10}$  de la producción) una de las más antiguas industrias nacionales, casi íntegramente en manos de agricultores peruanos, y que difunde y exalta el nombre del Perú con el famoso algodón Tanguis, de fibra larga y blanquísima, que se presta admirablemente para los tejidos finos, de gran flexibilidad, con varias cosechas sucesivas y que presenta más de los nueve décimos del total de la producción. Este algodón, llamado justicieramente el oro blanco, se ha impuesto en el Perú, y un agricultor peruano, don Fermín Tanguis, halló esta variedad. La gran defensa de nuestro algodón en el mercado internacional, es su alta calidad.

---

<sup>1</sup> Para valorizar exactamente estas cifras, recuérdese que un dólar vale 6 soles 50 centavos peruanos.

En conjunto, el algodón se cultiva hoy en el Perú sobre una superficie de 100.000 hectáreas, las que rinden anualmente de 220 a 230 mil toneladas de algodón en rama, que se descomponen, una vez desmotadas, en 80-85 mil toneladas (esto es el 37 % de algodón y 135-150 mil de semilla o pepita, que sirve de materia prima a importantes elaboraciones químicas-industriales.

La caña de azúcar es el segundo producto agrícola de la costa, que trae cada año al país de 5 a 6 millones de dólares y suministra trabajo en las plantaciones a 20.000 braceros y a 4.000 obreros en los trapiches. Dos características del azúcar son su concentración geográfica en dos departamentos peruanos, situados en la costa norte (La Libertad y Lambayeque) que rinden las cuatro quintas partes de la caña cortada; y la concentración de la propiedad en grandes haciendas, vigorosamente industrializadas. La producción total es de 470 mil toneladas, de las que sus dos tercios se exportan. El principal cliente es Chile, que adquiere el 50 % de nuestras ventas; a Colombia se mandan pequeñas cantidades de azúcar peruana.

En los últimos años se ha introducido con éxito en la costa peruana el cultivo del lino. El que viene constantemente incrementándose. En 1941 se sembraron 18.000 hectáreas con un rendimiento en cosechas de 6 millones de dólares. Su producción introduce una saludable diversificación de cultivos, es una agricultura bastante especializada; y por su enorme valor económico determina que se obtenga un gran rendimiento por hectáreas.

Los tesoros mineros existen realmente en el subsuelo peruano. Todos los metales, salvo el platino que sí tiene Colombia, carbón, petróleo y otros minerales no metálicos, se encuentran en abundancia. Cada cierto tiempo, un hallazgo valioso reaviva las esperanzas.

El petróleo constituye el principal producto de exportación. Es uno de los puntales del presupuesto del Estado. Su zona de producción casi exclusiva, aunque en el Perú se sabe que existe el aceite en muchas partes, continúa siendo una angosta faja a lo largo del mar, hacia la extremidad setentrional de la costa, casi en el límite con el Ecuador, en la provincia litoral de Tumbes y en la parte contigua del departamento de Piura. Casi todo el petróleo exportado del Perú procede de aquellos 130 kilómetros de costa, a corta distancia del mar, sobre una alta terraza, que no requiere largas tuberías para llevarlo a la orilla. Está también frente a las costas del Japón, aunque separadas de este por miles de kilómetros del anchuroso mar Pacífico, y en la actualidad existen precauciones especiales para la custodia y defensa del mineral. La escuadra peruana está anclada en Talara; aviones peruanos patrullan y vigilan la zona, y los enor-

mes tanques, a la orilla del mar, están camouflados y pintados del color de los cerros inmediatos. Talara es excepcionalmente codiciable, no solo por la riqueza misma del petróleo, sino porque quien se halla en posesión de ese punto vital y estratégico, está en aptitud de atacar el canal de Panamá, a menos de mil kilómetros de distancia.

Sin embargo, en ningún otro país, el laboreo de las minas ha tenido que vencer tan arduas dificultades técnicas. Aquí ha sido siempre sumamente dura la lucha contra la naturaleza. Las alturas y las distancias se han mostrado guardianes de la riqueza minera, más celosas y severas que los estratos superpuestos de roca, granito y lava.

Las actividades secundarias —o sea la industria manufacturera: transformación de la materia prima en mercadería y productos— dan ocupación al resto de la población, o sea a la otra tercera parte. Nuestra economía ya no es pues estrictamente colonial: simple proveedor de materias primas para el mercado mundial, y mercado local para las grandes industrias fabriles del mundo. Somos ya un país juvenil, en pleno desarrollo. El estudio de las importaciones muestran cómo van disminuyendo las destinadas al consumo, y aumentando las destinadas a la capitalización: maquinarias, elementos para la industria pesada, productos semi elaborados para concluir su fabricación.

En los últimos años el presupuesto nacional ha ido aumentando incesantemente, superando el de este año los 320 millones de soles, o sea más de 50 millones de dólares, aproximadamente el 25 % de la renta nacional. Más de un cuarto de esos ingresos lo representan los derechos de aduana. En general, nuestro sistema impositivo fiscal está vinculado a la producción y al comercio, especialmente al exterior; es poco sensible al gradual crecimiento de la renta nacional, y sensibilísimo a las oscilaciones de los precios. Casi nada le pide al capital, poco a la renta y mucho al consumo. Y las reservas, en materia imponible, son aún bastante grandes<sup>2</sup>.

El ahorro, que revela confianza y prosperidad en el país, tiende a acumularse con ritmo cada vez más activo. El monto de los depósitos de ahorros es de 96 millones de soles —14'700.000 dólares— subdivididos en más de 170.000 libretas. En total, los depósitos bancarios del público, sin considerar los depósitos de las entidades públicas ni los interbancarios, suman al rededor de 350 millones de soles, con 54 millones de dólares. A este contribuye nuestro régimen bancario, que figura merecidamen-

---

<sup>2</sup> El presupuesto del Estado peruano pasó de 174 millones en 1939 a 216 millones en 1940, a 278 millones en 1941 y a 326 millones en 1942.

te entre los más equilibrados y estables del mundo. Funciona a base íntegramente nacional; no hay bancos regionales.

La propagación y prolongación de la guerra no ha afectado mayormente la economía peruana en 1941, escribía en el *Foreign Commerce Weekly* (número de 21 de marzo de 1942) S. H. Guista, del departamento de comercio de Wáshington. Y es verdad. Las condiciones económicas y comerciales han permanecido básicamente solventes, y la mayor parte de los índices económicos mostraron tendencia alcista. Los precios para el algodón, azúcar y lanas han mejorado. El gobierno norteamericano se ha comprometido a adquirir todo el algodón peruano que se produzca, hasta la cantidad de un millón de quintales anuales, a un precio remunerativo, algodón que no embarcará sino lo conservará en *stocks* en el Perú, territorio peruano. El azúcar ha sido objeto de gran demanda de parte de los Estados Unidos. Antes ese país apenas adquiría el 8 % de nuestra producción. En 1941 compró el 42 % y Chile el 35 %. Las perspectivas para la industria azucarera son óptimas. También adquiere Estados Unidos toda la producción de lino a altos precios. Y en general se ha mantenido una producción satisfactoria en la agricultura, en la ganadería, en la minería y en la manufactura nacionales.

Evidentemente, se ha elevado el costo de la vida. Se nota cierta dificultad para adquirir mercaderías extranjeras, principalmente especialidades farmacéuticas, autos, repuestos y llantas, maquinaria pesada y material para construcciones. Las exportaciones han sido mayores en volumen y en valor en relación con 1940, y también aumentó el valor de las importaciones, aunque su tonelaje disminuyó. La balanza comercial en total nos fue favorable en 21 millones de dólares en 1941.

Los costos elevados y la escasez de mercaderías importadas, han estimulado la producción de artículos y manufacturas nacionales. Prácticamente, cabe afirmar que funcionan en el país todas las industrias susceptibles de establecerse, considerando que se trata de un mercado interno pequeño de solo siete millones de habitantes, de los cuales la mayoría, o sea la población indígena de nuestra sierra produce en realidad, por sus industrias domésticas, la casi totalidad de lo que necesita para sus escasas necesidades. Muchas empresas han trabajado tiempos completos y aun sobretiempos, y algunas como las textiles, un horario de 24 horas, con tres turnos, logrando el nivel más alto de producción obtenido hasta el presente. Las industrias de productos alimenticios han sufrido igualmente, apreciable expansión. El Perú puede pues encarar optimistamente el futuro económico inmediato.

# G L O S A S

## Nuestra sensibilidad y nuestra arquitectura

por Antonio Andrade Crispino

Una interpretación del alma colombiana a través de la historia del arte de la construcción en el país, nos ofrece M. Louis Millot en su nuevo y sugerente ensayo: *Sur l'art de construire en Colombie*. Hombre de espíritu laborioso y analítico, su larga permanencia en esta tierra lo ha vinculado a todo lo nuestro con un afecto sincero que fecundiza todas sus labores. Por eso también este su trabajo, más que el empeño del técnico, es la visión de conjunto con que el intelectual eslabona los datos de la realidad. En sus manos la técnica es apenas el parco instrumento para remontarse a las regiones de lo inmaterial y de lo humano. Bello y maduro estudio el suyo. Y tenía que ser un francés de hondo sentido latino el que viniera a llamarnos la atención hacia ese aspecto inexplorado de la cultura nacional. Tenía que ser un hijo de la Francia que en estas horas de dolor vuelve y torna a su propia alma colectiva para rastrear en los íntimos repliegues de su ser la explicación de su caída a fin de decir después al mundo que antes que la grandeza material de los pueblos importa reconstruir el imperio del espíritu.

Una característica dominante encuentra M. Millot en el desarrollo de la arquitectura nacional —si acaso puede hablarse de arquitectura nuestra— y es su inestabilidad, su falta de continuidad. Para explicársela estudia y analiza los factores indispensables que exige el dominio del arte en todo país. Así, principia por establecer la relación entre el hombre y la naturaleza que lo rodea, para luego preguntarse hasta dónde la mentalidad colombiana ha sabido acomodarse a su escenario geográfico. Y así llega a la conclusión de que el aislamiento de las comarcas más diversas, que marcan toda una escala de climas, ha impedido que la sensibilidad colombiana haya llegado, por medio de una síntesis, a la formación de la unidad psicológica de sus impresiones, sin lo cual no hay base para el surgimiento de un arte arquitectónico específicamente propio. Veamos cómo lo dice:

### EL AMBIENTE

Bañada al norte y al oeste por los océanos más grandes del planeta —unidos ellos mismos entre sí por la grandiosa obra de arte que da paso a la vía marítima más importante del mundo— la república de Colombia a la cual la línea ecuatorial corta en su parte meridional, goza así de una gama de climas cuya extremada variedad caracteriza el temperamento diverso del pueblo que la habita.

Las costas marítimas del país, sometidas a la influencia del sol tropical, no han podido recibir puertos practicables sino en ciertos estuarios privilegiados, donde las corrientes de aire de los valles correspondientes han permitido el establecimiento de las instalaciones indispensables para la vinculación del país con el exterior. Pero aún son necesarios todos los recursos modernos del arte de construir para hacer verdaderamente habitables aquellos raros parajes diseminados sobre los más o menos dos mil kilómetros del litoral colombiano, en plena zona tórrida a una parte y otra del Istmo de Panamá.

Los flancos y laderas de las tres poderosas ramificaciones de la Cordillera de los Andes que van a morir hacia el Atlántico, constituyen, después —entre mil y dos mil metros de altura— un conjunto de las más bellas regiones que existen en el mundo; y no hay duda de que con el tiempo, el acondicionamiento de este edén orográfico haga nacer, aquí como en otras partes, generaciones de artistas en un cuadro eminentemente propicio al estudio de la naturaleza, a la observación de los pensadores, a la imaginación de los poetas.

La zona de la «primavera perpetua», en fin —entre 2.000 y 3.000 metros sobre el nivel del mar— ha visto ya el desarrollo de algunas grandes ciudades (la capital: Bogotá, principalmente) que, sin conocer ni la nieve ni el calor excesivo, gozan todo el año de un clima notable: el de la «Riviera» mediterránea en los meses de abril y setiembre.

Tal es, en sus grandes líneas, el medio geográfico de la Colombia actual. Y las consecuencias de esta profunda diversidad de las condiciones de existencia del ser humano, que traducen paralelamente la producción agrícola y la habitación, se manifiestan por todas partes en las costumbres y manera de vivir de las poblaciones.

En lo que concierne a Colombia, en todo caso, si la unidad política de la nación está en excelente vía de realización, apenas después de un poco más de un siglo de régimen democrático y si su unidad social está en constante progreso gracias al rápido desarrollo de las vías de comunicación interdepartamentales, parece sin embargo que esta variedad en las condiciones naturales de la existencia ha constituido hasta el presente un serio obstáculo para la afirmación de su unidad moral e intelectual, único fundamento sólido del dominio del arte. ¿No ha escrito Henri Taine, en efecto, que toda obra de arte depende del estado de espíritu y de las costumbres del ambiente contemporáneo? No ha hecho notar, por ejemplo, que el dominio propio de la pintura italiana era el cuerpo humano, mientras que el de la pintura flamenca residía en el paisaje y la grande vida de las cosas inanimadas, uno y otro característicos de la disposición de los espíritus en Italia y en Flandes?...

Esta falta de unidad de las impresiones psicológicas que resulta de la diversidad de la manera de vivir y de las costumbres parece, por lo mismo, haber pesado en Colombia sobre la formación de un arte de construir específicamente nacional. Porque la semejanza de las condiciones de existencia es la sola que puede dar nacimiento a un estado de espíritu colectivo, es decir, a esta homogeneidad sin la cual ninguna traducción sintética de las leyes de la naturaleza se halla prácticamente posible.

Es así como, en ausencia de arquitectos y técnicos capaces de la interpretación receptiva indispensable, los constructores de los cuatro últimos siglos se contentaron a menudo con copiar los modelos importados por los conquistadores, sin introducir las modificaciones que hubieran asegurado su adaptación a las respectivas condiciones de existencia de las diferentes regiones del territorio.

Las consideraciones que preceden, muestran ya cuáles pudieron ser en Colombia las dificultades del proceso ordinario del arte de la construcción. Y basta para precisarlas, intentar la descripción y la historia de aquella evolución

en las tres fases históricas de su desarrollo: antes de la conquista española, durante la época colonial, y de la Independencia hasta nuestros días.

Para hacernos ver más en concreto, cómo ha influido esa naturaleza, esa condición geográfica, tanto en el indio como en el español, M. Millot concentra su observación en la manera de construir las habitaciones el uno y el otro. Al remontarse a nuestra edad prehistórica son dignos de tenerse en cuenta, más que sus análisis de especialista, sus aciertos de sociólogo. Para él, el hogar indígena cifra, por encima de todo, la sicología mística y contemplativa de aquella raza, que buscó en su propio regazo familiar como una compensación dulce respecto de la inhóspite tierra que poblaba. Allí, en esa mansión tosca y rudimentaria del indio melancólico, aparecen todas sus ideas, todo el concepto de su vida: el sentido de la jerarquía, su culto de los antepasados, lo transitorio que consideraba su existencia, la solidez que anhelaba dar a su hogar, el ambiente sagrado del mismo, su espíritu de desconfianza, su gusto por el adorno brillante y espectacular, su sentido de la propiedad mueble e inmueble, su unidad familiar. Intima relación esta entre el hombre y su techo, que ha llevado a sintetizar el alma del egipcio al decirse que en lo efímero de su mansión expresó lo fugaz de la vida, y en lo sólido de sus sepulcros de piedra estampó su anhelo de eternidad.

Observemos la medida analítica con que M. Millot dilucida esta cuestión:

Hasta la conquista española, Colombia estaba poblada por centenares de tribus indígenas originarias probablemente de la misma familia, pero que han sido clasificadas en tribus «andinas» y «caribes» (estas del nombre del mar Caribe o «de las Antillas»).

... ..

Otra página, tomada también de la obra de Vicente Restrepo, es de interés para nuestro estudio desde un doble punto de vista: muestra, en efecto, el carácter místico y supersticioso del pueblo chibcha; describe —a propósito de una costumbre bárbara— el tipo de portal rústico monumental, tradicional en la época precolombiana y casi en uso todavía en nuestros días. He aquí este pasaje, donde el realismo de los detalles parece rival de la precisión:

*Quando los caciques hacían de nuevo sus casas, cavaban hoyos a las puertas del cercado y en el punto doble donde colocaban los palos gruesos que usaban en medio de los bohíos. En cada uno de estos hoyos hacían entrar una niña bien compuesta y ataviada; las escogían entre las primeras familias del pueblo, que tenían a mucha honra tan bárbara inmolación de sus hijas. Soltaban los palos sobre ellas y las iban macizando con tierra, porque decían que la solidez de la casa y la buena fortuna de sus moradores consistían en estar fundada sobre carne y sangre humana. Terminado el sacrificio, convidaba el cacique a todo el pueblo para una gran borrachera que duraba muchos días con juegos, bailes y entrenamientos, en especie de truhanes y chocarreros.*

*Las paredes de los bohíos eran hechas de palos hincados a trechos en la tierra; en los intervalos contenían bahareques formados de cañas entretrejidas y atadas, llenos de barro los intersticios. Cubríalos de paja larga sobre bien trabadas varas. Quedaba el techo de dos alas, de forma rectangular; algunas*



*veces lo hacían cónico. Las puertas y las ventanas eran pequeñas. Las casas de los señores y caciques tenían muchos aposentos, grandes patios y molduras de madera; acostumbraban pintarlas y cubrir de espartillo el suelo.*

*Para llegar a las habitaciones del zaque había que pasar dos cercas, que distaban doce pasos la una de la otra; en la de más adentro había grandes casas.*

Las tribus que poblaban las costas del Atlántico y del Pacífico no dieron jamás grande importancia a la habitación, sin duda por razón del calor tórrido que reina en aquella zona. Se ha representado generalmente a sus miembros viviendo en cabañas cubiertas de hojas de palmera construídas preferentemente sobre los más altos montículos de la región o a orilla de las corrientes de agua, pero casi siempre diseminadas. Sin embargo, entre ellas también debía ser vivaz el sentimiento de la jerarquía. El señor Acosta subraya, en efecto, la importancia y la estética de ciertas habitaciones bien superiores, afirma, a las que los españoles habían encontrado en las islas y en el continente:

*La casa fabricada de fuertes maderas y cubierta de paja —dice el señor Acosta— formando al interior artesonados curiosamente constituídos, tenía ochenta pasos de ancho y se componía de un gran salón que daba entrada por la derecha a la sala del cacique, la cual comunicaba con el cuarto de sus mujeres, y este con una espaciosa sala en donde estaban colocados en orden los cuerpos de los caciques antecesores de Comagre, el último su padre, todos bien conservados, secos al fuego y suspendidos de cuerdas al arrimo de la pared. Ningún mal olor se percibía en esta especie de panteón. Del lado opuesto y simétricamente a los aposentos de oriente, se entraba del salón común: 1º—Al almacén de víveres, en donde había abundante provisión de pan de maíz, raíces, cocos y otros frutos secos; 2º—A la bodega de depósitos de tinajas de barro llenas de licorés fermentados, de maíz, de palma y de otros frutos, y 3º—Ultimamente a la cocina que servía también de vivienda a los esclavos, cuya capacidad era igual a la de la sala de las momias del lado opuesto.*

Todos aquellos pueblos profesaban, por otra parte —continúa diciendo M. Millot— un verdadero culto por sus habitaciones. Los más pobres no habrán entrado jamás en la menor de las chozas nuevas sin celebrar su inauguración con los músicos y profesionales de circunstancia. Diríamos hoy que se apegaban sobre todo a la posesión de los inmuebles, en tanto que enterraban con sus muertos los bienes muebles y los tesoros, principalmente los de joyería y orfebrería. Sus descendientes no heredaban, pues, sino sus bienes raíces. Tal vez, hay que ver en esta tradición una de las razones del cuidado que ponían en el cerramiento de sus propiedades: detalle que impresionó mucho a los españoles.

¿Cuál fue, a su vez, la actitud del español frente a la naturaleza americana?... La arquitectura de la época colonial nos la describe y confirma. Venido el europeo a estas tierras lejanas, alimentó en su ser la nostalgia del suelo que dejara. La añoranza del pasado, que parece ingénita en el alma española, tornole contemplativo, estático, y por ello no le interesó el paisaje. Rumiano el ansia del regreso a la patria, no solo el español no adaptó su mansión al medio geográfico, sino que la construyó con el carácter de lo precario. No hizo residencia fija. El «patio» del hogar hispano es el símbolo de esta falta de relación entre el colonizador europeo y la nueva realidad física y humana. Solo la arquitectura religiosa con su sello de lo eterno da la sensación de lo estable y permanente. En cuanto al edificio oficial, expresa el sentido de la autoridad, pero de una autoridad más imperiosa que aceptable, más apoyada en la fuerza de lo

irrevocable que en la conveniencia de lo concreto. Por eso el gobernante español mandaba, pero no sabía administrar. Tal vez este concepto incompleto de la autoridad explique la formación de ese fondo de desprecio, de irrespeto que se encuentra en el espíritu colombiano contra el mismo principio de autoridad, tendencia que, si, por una parte, ha hecho imposibles las dictaduras, por otra, nos ha convertido en un pueblo que fácilmente se deja halagar por toda clase de revoluciones. Como que ese ejercicio de la autoridad colonial formó en nosotros un concepto del español. Amamos a España y amamos su cultura, y sus ideales son nuestros ideales, pero nos repulsa generalmente la índole del peninsular, porque ni nos comprendió ni nos comprende. El problema es, pues, solo de orden psicológico.

Veamos, por última vez, algunas observaciones que de la arquitectura colonial hace el estudio que comentamos:

...Y es en el curso de este período cuando por las necesidades de los diversos rodajes de la autoridad, fueron construídos los primeros edificios oficiales y cuando, para la habitación doméstica, se importó el tipo de la casa de estilo de los siglos XV y XVI, tal como existía en la campiña española... Asimismo,

la arquitectura local de aquel período es, por decirlo así, inexistente. Observación aplicable generalmente, por otra parte a toda la América del Sur —a excepción de México, el Perú y el Brasil—: los primeros, porque la tradición de los aztecas y de los incas tuvo una influencia dominante sobre las construcciones levantadas por los españoles, el tercero en razón de la experiencia que llevaron allí los portugueses, grandes colonizadores desde varios siglos... Hay que recordar, de otro lado, que es siempre la casa de habitación la que revela —en todas partes— la influencia directa del medio (clima, costumbres y mentalidad del habitante)... Y volveremos a encontrar más lejos, a propósito de la edificación de la morada doméstica y a despecho de esta creencia general de que el aporte español permaneció virgen de toda in-

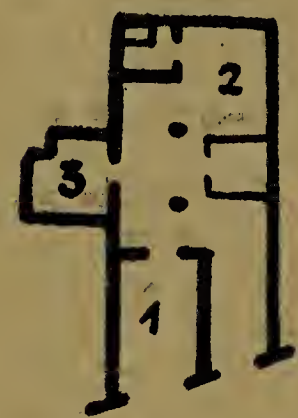

Casa de Pompeyo

fluencia local, las huellas manifiestas del cruzamiento impuesto por los elementos locales sobre los planos y los procedimientos de construcción importados por los españoles... El conquistador implantó sin demora en la Nueva Granada el tipo de la casa con «patio», mientras que el indio no había conocido hasta entonces sino la modesta «choza» y la morada más confortable de los jefes y de los ricos («cerrado») hechos una y otro de los mismos materiales encontrados en aquellos lugares: madera, paja, tierra, piedra bruta, sin otra preparación que la exigida por una obra rudimentaria... De suerte que para resumir el espíritu que parecía haber guiado a los constructores de la época colonial, habría que decir que las congregaciones, cuyos miembros se inspiraban en el principio de la eternidad de su sacerdocio, jamás perdieron de vista la obra de arte que les facilitaba la arquitectu-



Cabaña romana

Obsérvese la similitud entre la cabaña romana y el tipo de la choza campesina, y el tipo de Pompeyo con la vivienda popular colombiana.

ra medioeval ibérica, cuyo carácter se encuentra por todas partes en las construcciones de Colombia; habría que decir que los agentes de la monarquía española consideraron más bien la destinación efectiva de los edificios necesarios para la administración del territorio, sin descuidar totalmente, sin embargo, el efecto imponente del cual debía desprenderse el respeto a la autoridad y el prestigio de los gobiernos; y en fin, que los colonos pensaron sobre todo, en acondicionarse un techo a cuyo abrigo pudieran vivir y hacer prosperar sus negocios y para cuya arquitectura no se necesitaba ninguna preocupación de expresión artística.

Muchas reflexiones sugiere esta cuestión de la inconciencia del español ante el ambiente americano, cuestión que interesa tanto a los literatos como a los sociólogos, los cuales afirman que somos hombres de cultura europea en un paisaje americano, sin que se haya creado todavía la síntesis de los dos elementos. A este respecto el escritor brasileño Joaquín Nabuco, observa:

En América el fondo histórico nos falta por doquiera, en el paisaje, en la vida, en la arquitectura; en Europa, por el contrario, estamos alejados de nuestra patria, es decir, del molde al cual cada uno de nosotros fue lanzado al nacer. De un lado, la ausencia del pasado, del otro la ausencia del país. En nosotros el sentimiento es brasileño, pero nuestra inteligencia está conquistada por Europa. Todos los paisajes del Nuevo Mundo, las selvas del Brasil, las pampas de la Argentina, no me pueden representar lo que me evoca una parte de la Vía Apia, un recodo del camino de Salerno a Amalfi, o una orilla del Sena, a la sombra del viejo Louvre.

En realidad, nuestros más grandes exponentes del pensamiento, como un Caro, son hombres de cultura europea, sin esa relación creadora que los hubiera hecho más humanos que humanistas, más accesibles que admirados. Autodidactas de pasmosa labor, al contacto de los libros perdieron de vista el contacto con los hombres y su medio. El humanismo del señor Caro, armónico, sólido, de conocimientos sorprendentes puestos al servicio de una mente extraordinariamente organizada, no le sirvió para descender a lo humano, sino para extasiarse en las fórmulas puras de *lo que debe ser*, no de *lo que es posible* dentro del juego de la contradictoria realidad. Por eso el espíritu clásico en Colombia ha informado poco a nuestras clases intelectuales, porque se lo presentó como un clasicismo poco asimilable, lo que explica que nuestra literatura sea propicia a todas las extravagancias de la moda literaria. Y por eso también aquellos valores nuestros, si fueron gobernantes o políticos desafortunados, no lo fueron por ser humanistas, sino por la orientación que dieron a su humanismo, que detenido en la zona de lo abstracto, perdió de vista la integración del hombre en su doble aspecto de espíritu y materia. Tendencia esta exclusivista que fue error de la época, y que la actual escuela francesa se empeña en rectificar como un nuevo rumbo del mañana.

Importa, pues, para definir la nacionalidad de estos pueblos americanos, construir la unidad de su cultura, analizando los ele-

mentos que la forman, no para yuxtaponerlos al capricho de rivales influencias, sino para combinarlos en su debida proporción, elementos que pueden enunciarse así: *lo autóctono, lo hispano, lo latino y lo extranjero*. Este último aceptable en cuanto no contradiga lo específico de los otros. Lo hispánico y lo latino no se excluyen, ni se repiten: se integran. Porque al fin y al cabo lo hispánico es la forma que lo latino tomó en América.



Elementos de nuestra cultura

Nacimos a la latinidad a través de España. Y si Francia, en su renacimiento de mañana, toma conciencia de su misión como auténtica intérprete de la nueva latinidad, entonces ella nos dará la idea, y España, pueblo de emoción, pondrá su acción a esa obra ecuménica de la fraternidad cristiana universal.

\* \* \*

Finalmente, apunta M. Millot una observación que importa no dejar pasar. Afirma que Colombia tiene unidad religiosa, pero que carece de unidad moral, sin la cual tampoco se produce el dominio del arte. Hecho innegable y contradictorio. ¿Cómo explicarlo? Creemos que ello se debe

a que el pensamiento católico no ha penetrado toda nuestra cultura, toda nuestra mentalidad. El hombre religioso, dentro del mismo ser, está divorciado del hombre culto. Los aspectos de la vida los analizamos con lentes diversos. Por otra parte, no tenemos una filosofía de la cultura sin la cual no se adquiere la estructura íntima del hombre. Aún más: los sistemas educativos han llevado a hacer despreciable esta disciplina del espíritu. Sin esta unidad no hay nacionalidad, no hay nacionalismo, no hay arte, no hay auténtica cultura.

# Revista de libros

## AMERICA

por Carlos Restrepo Canal

● BELAUNDE VICTOR ANDRES. *La vida internacional del Perú* (en 8º, 468 págs. T. I. Imp. Torres Aguirre, Lima)—Con el autógrafa y dedicatoria del autor, distinguido diplomático y huésped que fue de Colombia poco ha, ha recibido esta revista el tomo primero de la importante obra enunciada, semejante a los anales diplomáticos y consulares donde el doctor Antonio José Uribe recogió la historia de la vida internacional colombiana. En el plan de la que comienza a publicar el doctor Belaúnde, se dedican los primeros cinco tomos al estudio de las relaciones con los países vecinos del Perú. Este primer tomo, como lo dice en su título, ya transcrito, se refiere a las relaciones con el Ecuador; el segundo será referente a las relaciones con Bolivia. el tercero a las relaciones con el Brasil, el cuarto a las relaciones con Chile, y el quinto a las relaciones con Colombia. Completarán la obra dos volúmenes más, destinados a tratar de las relaciones peruanas con otros países y de las conferencias internacionales. El problema de Tumbes, Jaén y Maynas constituye, pues, desde las primeras páginas de este libro el asunto principal de él. Contiene, pues, importantísima documentación referente al problema de las tres disputadas provincias, y no menos interesantes comentarios de esa documentación. La obra contendrá todos los escritos de carácter internacional, ya publicados o inéditos, del distinguido escritor, juntamente con las nuevas consideraciones sobre los acontecimientos recientes para «ofrecer, dice el doctor Belaúnde, una visión documentada de las cinco grandes cuestiones que han gravitado sobre el Perú en su vida externa». La respetabilidad y autoridad del doctor Belaúnde le prestan mayor ascendiente a la obra en la historia diplomática de América.

● DE HUMBOLT ALEJANDRO. *Viaje a las regiones equinocciales del nuevo continente* (en 8º, 600 págs., t. IV. Ediciones del ministerio de educación nacional, Caracas)—Es este uno de los que se pueden llamar grandes libros de América; su traducción y publicación en lengua española es por ende obra del más conveniente nacionalismo. Si algo necesitan las naciones hispanoamericanas, es conocerse a sí mismas, mo-

ral y físicamente para aprovechar en ambos campos sus grandes dotes, y para remediar sus males morales y físicos, saneando los espíritus y los suelos; y para alcanzar ese conocimiento de sí mismos en las obras de Humboldt y los viajes de este y Bonpland, hallan preciosas informaciones. Fueron ellos observadores imparciales, alemán el uno, francés el otro, y en todo caso contemplaban a nuestros pueblos desde un punto de vista que les permitía hacer anotaciones de mucha importancia en materias que un extraño percibe con más claridad que un nacional. En cuanto a sus apreciaciones de orden científico tienen hasta cierto punto carácter de verdaderos descubrimientos. Don Luis de Alvarado, que inició esta traducción, realizó obra extremadamente benéfica para la América, e igualmente sus continuadores, don Luis Yepes y don Eduardo Rohl. Esta publicación contiene solo una parte de la narración del viaje de los dos ilustres sabios, lo relativo a Venezuela. Después de visitar a dicho país, vinieron los dos sabios a Bogotá con el aliciente de entrevistarse con el gran sabio Mutis, siguiendo luego el camino de el Ecuador por el sur del Nuevo Reino de Granada; empeño nuestro debiera ser que esta parte del relato viera la luz pública. El tomo V de esta colección, se dice en advertencia preliminar, contendrá el libro IX, traducido por el señor José Vicente Sardi. De ellos tendremos el gusto de hablar luego, pues ya se han dado a la estampa. De las misiones católicas, factor principalísimo de la cultura americana, hace especial mención la obra.

● DE VELASCO S. J. JUAN. *Historia moderna del reino de Quito* (en 4º, 428 págs. Imp. de la Caja del Seguro. Quito)—Con atenta comunicación del doctor Raúl Reyes y Reyes, presidente del instituto ecuatoriano de estudios del Amazonas, dirigida al R. P. Félix Restrepo, Rector de la Pontificia Universidad Católica Javeriana, ha llegado esta importantísima obra de historia americana, interesante para la historia del Ecuador, para la de Colombia y para la de la Compañía de Jesús. El método seguido por el P. Velasco es el rigurosamente cronológico, separando los asuntos en acápite, precedido dentro de cada capítulo del año respectivo, como una catalogación de los hechos, se-

gún el orden en que se fueron sucediendo. Dichos acápites y la enumeración de ellos en el índice, facilitan el pronto hallazgo de las muchas y preciosas noticias recopiladas en la obra. No pocas de ellas se refieren a sucesos pertenecientes a la historia colombiana, en el orden religioso y en el civil. Todo lo que allí se narra sobre el descubrimiento y colonización de las regiones amazónicas, tiene singular importancia para ambas naciones. La historia de las misiones católicas es la de la introducción a la civilización y cultura de todos los indígenas de América y la de la dignificación con el nombre de cristianos de esos mismos indígenas. De esta obra del más sano y verdadero indigenismo, en cuanto que fue realizada por los jesuitas en el Ecuador y en parte de Colombia, trata especialmente la obra.

● VALCARCEL LUIS E. *Mirador indio* (en 16º, 182 págs. Imp. del Museo nacional, Lima)—Importantes observaciones de carácter histórico y social contiene esta serie de artículos para el conocimiento del pasado y del presente del Perú. Escribe el autor con criterio nacionalista y algo simpatizador con la tesis indigenista que mira en las viejas organizaciones prehistóricas de América núcleos de importantes principios de futuras civilizaciones, aunque no exagera este aspecto en su obra. Llama el señor Valcalcer blancoides a los españoles, y los considera mestizos de raza aria y semita; pero es de observar que el español no es blancoide sino blanco, y que la mezcla semita, por el conducto morisco, en no muy alta proporción, es de raza blanca. Grande mezcla de razas tiene el pueblo hispano, como casi todos los demás de Europa, pero ello no le da carácter de mestizo. Partidario se muestra el autor de una educación oficial y adverso a la formación de la juventud en los colegios particulares de carácter religioso, lo que lo señala como partidario de un plan de educación acaso laico. El estilo claro y las consideraciones sobre la constitución peruana, le dan interés al libro.

## DERECHO

por Lucio Pabón Núñez

● BERBERT TAVARES J. *Ilusionismo fiscal* (en 8º, 104 págs. Instituto de economía e finanças, Bahía, Brasil, 1941). En este tomito el profesor Tavares

combate, en prosa clara aunque esmaltada de neologismos, la vulgar idea de que para dirigir la hacienda pública de un país solo se requiere audacia. También expone las más importantes leyes económicas y con frecuencia trae, en apoyo de sus afirmaciones, oportunos y numerosos datos históricos. Agil inteligencia y voluminoso acopio de firmes conocimientos nos revelan estas páginas del tratadista brasileño.

● IBARGUENGOYTIA MANUEL. *Bosquejo histórico de la delincuencia infantil* (110 págs. en 4º, Escuela libre de derecho, México, D. F., 1941)—Este licenciado de la benemérita escuela libre de derecho hace un esfuerzo digno de aplauso: rápidamente estudia los antecedentes históricos y doctrinales de los tribunales para menores, y con más detención el desarrollo de tales establecimientos en la nación mexicana. Ibarquengoytia tiene el mérito de no dejarse deslumbrar por las mentiras que han puesto en boga algunos famosos autores. Por ejemplo, al considerar la época colonial, en vez de unirse a la grito del indigenismo hispanóphobo, hace ver que ya en 1516 el cardenal Cisneros legisló en favor de los niños aborígenes. Sabe muy bien el autor confrontar datos estadísticos, y no dejar en la penumbra de su examen al presente. Una de las reformas indispensables para su país —anota con vigor— es la de convertir las legislaciones regionales sobre delincuencia infantil, en una legislación federal.

## LITERATURA

por Nicolás Bayona Posada

● El ilustre dominicano fray REGINALDO MARIA ARIZAGA acaba de publicar, con el título de *Valores ecuatorianos* (en 8º, 346 págs. Litografía e imprenta Romero, Quito, Ecuador) un libro que no debe faltar en la biblioteca de los aficionados a la historia literaria. Y no debe faltar, porque en sus páginas aparecen los más eminentes escritores y poetas de la república hermana, maravillosamente analizados por un crítico sabio, imparcial, documentado, sereno. Y porque, además, esta recolección de estudios críticos —dado el orden seguido y la relación existente entre unos y otros— equivale en realidad a una historia de la literatura ecuatoriana.

# Ultimas publicaciones colombianas

Rogamos a los autores colombianos que nos envíen sus publicaciones para anunciarlas oportunamente.

## ECONOMIA Y HACIENDA

■ Los *Anales de economía y estadística*, publicación de la contraloría general de la república, continúan ofreciendo temas de meditación a los estudiosos de la realidad nacional. En el número diez sobresalen los artículos sobre unificación de las elecciones populares, y las industrias nacionales y el problema de las materias primas; en el once la ganadería y los índices del movimiento económico de Colombia; y en el doce la justicia penal y la estadística de la criminalidad, nitrógeno gratis para la agricultura, y ¿qué significamos en la economía americana? o Con el título *El tabaco, brazo derecho del fisco* (en 4º, 110 págs. Tip. Olympia, Medellín), ha publicado FRANCISCO ORREGO RESTREPO un documentado estudio sobre la industria libre del tabaco y su contribución al fisco. En veinte conclusiones resume Orrego Restrepo su trabajo, que está llamado a orientar las inquietudes de los cultivadores e industriales de la preciosa hoja, y de los economistas y hacendistas para defender prácticamente este renglón de la riqueza nacional.

## HISTORIA

■ En cuidadosa edición ilustrada con varios retratos de próceres de la independencia, ha salido de las prensas de la biblioteca nacional el *Proceso del 25 de septiembre* (en 4º, 366 págs. Bogotá), publicación del archivo histórico dirigida por ENRIQUE ORTEGA RICAURTE y por el director de la biblioteca nacional. De las páginas frías y curialescas de este proceso surgen el drama y la tragedia de los románticos equivocados, de los vulgares aventureros y de la autoridad cesárea. Los apasionados de la historia, los sicólogos y los juristas encontrarán en este volumen la palpitación de los hechos y el rostro de las almas del 25 de setiembre. Felicitamos a los directores del archivo histórico y de la biblioteca nacional por su laudable empresa, que saca a la luz de estos tiempos realidades del pasado.

■ El incansable P. JOSE J. ORTEGA TORRES, uno de los más tenaces animadores y cultivadores del renacimiento

literario de nuestra patria, nos ofrece ahora el primer tomo de *La obra salesiana en Colombia* (en 4º, XVI y 496 págs. Escuelas gráficas salesianas, Bogotá, 1941) que contiene la historia de las actividades de los hijos de San Juan Bosco desde 1890 hasta 1905. El P. Ortega Torres ha escrito una obra aménisima, interesante, seriamente documentada, que pone al vivo los bienes de todo orden hechos por los salesianos a Colombia. La historia de las órdenes religiosas es en cierto modo la historia de la empresa civilizadora de la Iglesia. Uno de los capítulos más completos del progreso cultural colombiano lo han escrito los discípulos del santo que enseñó el camino de la salvación y del saber con la alegría de su alma y de sus hechos. Leer la obra del P. Ortega Torres y aumentar nuestra gratitud de colombianos a la orden de San Juan Bosco, es todo uno.

## LITERATURA

■ Estos 45 relatos de un burócrata (en 8º, 262 págs. Ed. Minerva, S. A., Bogotá, 1941) parecen una pesadilla. Sacuden los nervios y producen oleadas de indignación contra las corrupciones y corruptelas de la empleomanía nacional. RAFAEL GOMEZ PICON ha escrito estos bocetos novelescos llenos de realismo, de gritos de reforma y justicia, de clamorosas advertencias contra sistemas viciados que degradan a los hombres. Gómez Picón emplea en veces la pluma y en otras la máquina fotográfica. Observador atento, pinta caracteres y describe situaciones con innegable acierto. Su libro invita a la meditación, a la inconformidad, a la rebeldía contra los pecados de la burocracia y las injusticias que se cometen en perjuicio de las personas que en muchos casos no pueden ganarse el pan sin perder su honra y su dignidad. Gómez Picón ha escrito una áspera obra de crítica social que solo afean algunas expresiones y pasajes crudos.

■ BENIGNO A. GUTIERREZ ha reunido en un volumen intitulado *Ají-pique* (en 4º, 300 págs. Ed. «El Colombiano», Medellín) numerosas cartas y algunos artículos y discursos de Antonio José Restrepo. Revive en esta colección el radical azufrado, el volteriano, el hom-

bre de trabajo, el diplomático, el escritor. Como prosista, Nito es de la más pura cepa clásica, vivificado con los jugos autóctonos de su tierra. Mago del lenguaje, descriptivo nato, realista hasta la crudeza, burlón y apasionado, cínico en muchas ocasiones, Restrepo representa un momento creador de la literatura colombiana. En cambio sus ideas irreverentes apenas sí representan un caso raro de fobia jacobina. Un epistolario es un retrato auténtico de quien lo escribe. Y esta regla rige el del polemista y parlamentario antioqueño. Benigno A. Gutiérrez es un propagandista entusiasta de las glorias regionales y nacionales; su obra es de patriotismo y cultura.

■ LOUIS LAZARE, seudónimo de Louis Millot, maneja con igual destreza las fórmulas matemáticas de su profesión de ingeniero y la pluma del periodista, ágil, conceptuosa y vivaz. Ha realizado una excelente labor de acercamiento y conocimiento entre la dulce y mártir Francia y nosotros. Establecido en Colombia desde hace varios años, ha estudiado nuestro país y lo ama como a su segunda patria. Bajo el título *Dix annés au pays des émeraudes* (en 8º, XIV y 186 págs. Impr. de los Padres Eudistas, Usaquén, Cund.), publica una serie de crónicas sobre diversos aspectos históricos, culturales, políticos, económicos e internacionales que se leen con agrado y provecho. Louis Lazare no es un comentarista superficial sino penetrante y documentado; una excepción admirable que no ha seguido la práctica de los extranjeros que nos visitan y luego nos desfiguran con ignorancia tan ingenua como perjudicial. El arte de la Francia inmortal ilumina estas páginas aladas y sensatas que, libres de algunas inexactitudes, estrecharán más el conocimiento y la amistad entre la patria de Louis Lazare y la nuestra.

## P E D A G O G I A

■ Nos faltan mucha instrucción y práctica cívicas. No hemos alcanzado en muchos aspectos de la vida nacional la perfección que ostentan otros pueblos nacidos al mismo tiempo que el nuestro a la existencia libre. No hay patria sin buenos ciudadanos, ni buenos ciudadanos sin el conocimiento esmerado de sus deberes y la voluntad decidida de cumplirlos. Una nación no es un hor-

miguero sino una asociación histórica y perdurable de conciencias ordenadas hacia el bien individual y colectivo. Importa, hoy más que nunca, por las consecuencias del conflicto universal, mejorar todo lo atañadero a la patria. Y a este mejoramiento colabora inteligentemente el texto de *Instrucción cívica para la enseñanza primaria* (en 8º, 92 págs., Ediciones Librería Siglo XX, Bogotá), del historiador y catedrático MANUEL JOSE FORERO. En este librito lindamente editado, se halla lo esencial para formar en los niños ideas claras acerca de sus deberes para con Dios, sus padres, la sociedad y el país natal. Debe enseñarse no solo en las escuelas sino en todos los hogares.

## R E L I G I O N

■ SEVERINO DE SANTA TERESA. *Orígenes de la devoción a la Virgen Santísima* (en 4º, 282 págs. Tip. Bedout, Medellín)—Aparece esta interesante obra como una contribución al 2º congreso Mariano nacional. Comprende dos partes bien diferenciadas. En la primera estudia, con abundancia de documentos, los orígenes de la devoción a la Santísima Virgen en Colombia. Es «una peregrinación mariana en pos de los descubridores y pobladores del Nuevo Reino de Granada, a guisa de cronistas de las expediciones, para anotar cuidadosamente los rasgos espontáneos de su amor a María». El caudal de datos, recogidos en las mismas fuentes originales, supone un trabajo de larga investigación. Prefiere transcribir textualmente los documentos, movido por un principio de crítica histórica. La segunda parte es «un nomenclator o enumeración de los nombres, advocaciones y títulos marianos con que bautizaron (los conquistadores) distintas poblaciones y lugares de América, incluyendo las islas Filipinas». Este estudio, tan completo, en que apenas se le escapa rasgo mariano importante de los principales conquistadores, y hecho según todas las exigencias de la crítica histórica, es a la vez una amena lectura. Los amantes de nuestras glorias nacionales pasarán con él ratos de sabroso solaz, y encontrarán muchos hechos y documentos poco conocidos. La parte consagrada a Santa María la Antigua del Darién, es una verdadera contribución a nuestra historia nacional.

J. M. Pacheco, S. J.



# A nuestros amigos

EL PROTESTANTISMO, opúsculo apologético popular, escrito por el P. EDUARDO OSPINA, S. J., ha visto EN DOS MESES AGOTADA SU PRIMERA EDICION DE 10.000 EJEMPLARES.

REVISTA JAVERIANA se ha apresurado a tomar a su cargo UNA SEGUNDA EDICION de 20.000 ejemplares, para poder atender a los pedidos que siguen llegando y que serán más numerosos cada día.

Muy contra nuestra voluntad, y solo por fuerza de la creciente carestía del papel, hemos tenido que reducir un poco la tarifa de las rebajas en las diversas proporciones de los pedidos; pero al determinar la nueva tarifa, siempre ha predominado nuestro propósito de dar a la obra un precio popular, como se verá a continuación.

Por lo demás, agradeceremos a nuestros lectores que recomienden entre sus amigos y allegados este librito destinado a defender el más precioso tesoro de los colombianos: la santa religión católica.

## EL PROTESTANTISMO

*Su estado real a la luz de la historia y su doctrina a la luz de la Biblia*

Opúsculo de 64 páginas, de nutrido material científico, pero en forma muy popular al alcance de las personas más sencillas. Esta obrita de fácil lectura, rica en estadísticas, abundante en hechos históricos y fuerte en los racionamientos, fundados en la sagrada Escritura, pone de manifiesto el bastardo origen de las sectas protestantes, su división interminable, su tremenda descomposición actual en las principales naciones, su carencia de lógica, su gran ignorancia bíblica.

La primera parte trata estos temas: *Los orígenes y el presente estado del protestantismo — El fracaso mundial del protestantismo — La Iglesia católica y el protestantismo — Argumentos mortales contra el protestantismo — Táctica de los protestantes en Colombia — Los desafíos protestantes.*

La segunda parte expone, según las enseñanzas de la Biblia, los temas especialmente profanados por los protestantes, a saber: *La autoridad doctrinal en la Iglesia de Cristo — La tradición y la Biblia — «La Regla de fe» — La lectura de la Biblia — El sacerdocio cristiano — La sagrada Eucaristía — El poder de perdonar los pecados — La justificación — Las indulgencias — El purgatorio y los sufragios por los difuntos — La veneración de María y de los santos — Sacerdocio, virginidad y matrimonio.*

EDICION ECONOMICA SEGUN ESTOS PRECIOS DE VENTA:

Ejemplares de	1 a	50	...	...	...	...	...	\$ 0,10	ejemplar.
»	»	51 a	150	descuento del	5	%			
»	»	151 a	300	»	»	10	%		
»	»	301 a	600	»	»	20	%		
»	»	601 a	1000	»	»	25	%		
»	»	1000 en adelante		30	% de descuento				

*Portes por cuenta del comprador.*

NO SE PODRA DESPACHAR UN PEDIDO  
SIN PAGO ADELANTADO

Precios menores de \$ 1.00 se pueden enviar en sellos de correo válidos

Pídalo a la Administración de REVISTA JAVERIANA

APARTADO 445 — BOGOTA

# Vida nacional

Viene de la pág. (50)

favor de Rusia. Durante una manifestación organizada en Barranquilla contra las naciones del eje, los comunistas apedrearon 33 edificios y almacenes de ciudadanos colombianos. En un festival que se llevó a cabo en el teatro Faenza de Bogotá para recolectar fondos para la Cruz Roja del ejército comunista, hablaron el doctor Antonio García, profesor de la facultad de derecho de la universidad nacional y presidente del comité de ayuda a la Unión Soviética, el señor Napoleón Medina, representante de la confederación de trabajadores colombianos, y el secretario del partido comunista, señor Augusto Durán (D. P. VI-23). Diez organizaciones sindicales de todo el país han enviado dinero para el sostenimiento del periódico comunista *Diario Popular* (D. P. VI-20). Las federaciones de trabajadores del Valle del Cauca y de Nariño celebraron festivales con el fin de recoger dinero para el mismo fin (D. P. VII-3, 10).

**Noticias varias** La Avianca como sucesora de la Scadta fue demandada por el accidente en que perecieron el artista argentino Carlos Gardel y seis personas más. \* En Marsella, Caldas, se intoxicaron gravemente 25 niños de una escuela con un purgante que les suministró un médico. \* Epidemia de tifo exantemático se presentó en 11 municipios de Antioquia. \* 90 % de los conscriptos examinados en Sonsón y 75 % de los examinados en Medellín resultaron inhábiles para el servicio militar. \* En el departamento de Caldas se ha descubierto en proporción alarmante la propagación del vicio de la marihuana. \* En el año de 1941 murieron en Colombia 560 personas mayores de 100 años y hay 14 mayores de 125 años, que viven. \* El comandante de la policía del Amazonas informó al gobierno que los indígenas de esa región están siendo víctimas de nuevo de la crueldad y explotación de los caucheros.

**Obituario** Fallecieron: el doctor Julio Manrique, eminente siquiatra; el Hermano Arpidio Zuluaga, S. J.; Fray Antonio Carcajante, superior de la misión de Padres capuchinos de San Andrés y Providencia.

## — III —

**Universidad** El ministerio de educación ha registrado en un año 199 diplomas de abogados, de los cuales corresponden 43 a facultades privadas y 156 a facultades oficiales, 94 de médicos, 22 de ingenieros de minas, 20 de ingenieros civiles, 8 de arquitectos, 10 de agrónomos, 2 de químicos, 4 de veterinarios y 9 de farmacéuticos. \* Los alumnos de la facultad de farmacia de la Universidad Nacional se declararon en huelga porque no les satisfizo el nombramiento de secretario, y el decano accedió al cambio. \* Varias personas e importantes casas comerciales hicieron donativos en dinero con destino a la biblioteca de la facultad de química de la Universidad Nacional. \* Los alumnos de la facultad de ingeniería de la misma, hicieron un viaje de estudio por los departamentos del occidente colombiano y de la costa atlántica. \* Fue inaugurado el anfiteatro de la facultad de medicina de la Universidad Javeria-

Propaganda religiosa, timbres comerciales y toda clase de trabajos tipográficos en la

## Tipografía Moderna

Utiles de escritorio, papeles, cartones, cartulinas y todo lo relacionado con el ramo de papelería encuentra a precios módicos en la

## Papelería Moderna

Carteles murales: mortuorios, comerciales y religiosos, etc. etc.

## Carteles San Ignacio

Para sacerdotes y comunidades religiosas precios especiales.

**Nuestro lema: HONRADEZ Y CUMPLIMIENTO**

Pida informes a PAPELERIA Y TIPOGRAFIA MODERNAS, Giraldo Botero,  
Carrera 6.<sup>a</sup> N.º 10-19 — Teléfono 53-64 o a la REVISTA JAVERIANA.  
Apartado de correos 445 — Bogotá



na que cuenta con suficientes cadáveres para las clases prácticas de anatomía; según una ordenanza de la asamblea de Cundinamarca, del 6 de julio de este año, tendrá derecho a los cadáveres sobrantes del hospital de San Juan de Dios. \* En el programa de intercambio cultural que está desarrollando la confederación nacional católica de bienestar común de los Estados Unidos, le fueron ofrecidas diez becas a la Universidad Javeriana. \* Renunció su cargo de rector de la Universidad de Antioquia el doctor Ricardo Uribe Escobar. \* Los estudiantes de último año de la escuela de minas de esa universidad hicieron una jira de estudio a la vecina república del Ecuador.

### Secundaria

En las 16 escuelas normales que existen en el país estudian 10.000 alumnos. \* El 9 de julio los alumnos de varios colegios de Bogotá se declararon en huelga para protestar por la reglamentación que hizo el ministerio de educación de los exámenes especiales del sexto curso de bachillerato. Algunos huelguistas exaltados apedrearon algunos colegios que no quisieron tomar parte en el movimiento, y al periódico *El Espectador* que se mostró adverso a él. El ministro les planteó a los descontentos el dilema de aceptar la actual reglamentación o volver al examen de revisión y tuvieron que retornar a sus clases. \* En Bogotá se celebró la semana scout, durante la cual fueron condecorados los fundadores de esta benéfica organización de la juventud en Colombia, señores monseñor Luis Gómez de Brigard, Tomás Rueda Vargas, Luis Cano y José María Montoya.

### Primaria

El gobierno nacional, por medio de un decreto ordenó a los gobernadores de los departamentos crear un fondo especial para el pago de sueldos de institutoras que por causa de maternidad deban retirarse temporalmente y el de las maestras que las reemplacen; estableció que no podrán ser directores o maestros de colonias escolares sino quienes hayan ejercido el magisterio por cuatro años a lo menos, y fijó las condiciones indispensables para los planteles escolares privados. \* Que los alumnos de las escuelas del departamento de Boyacá están en su inmensa mayoría minados por enfermedades y en completa inferioridad fisiológica, dijo en un informe el médico escolar de Tunja, doctor Emiliano Vicaría. \* La asamblea de Caldas censuró a los maestros de escuela de ese departamento que violando la ley se hallan afiliados a la C. T. C. (Confederación de trabajadores colombianos).

### Varios

En reportaje concedido a *El Liberal* el poeta don Arturo Camacho Ramírez se declaró separado del grupo piedracielista, del cual dijo que no fue una tendencia literaria sino una asociación editorial cuyo mecenas fue el poeta Jorge Rojas, pues ninguno de los siete que lo formaban coincidía con los otros ni en la esencia, ni en la expresión de su poesía. Manifestó que se ha establecido un *trust literario* que monopoliza las publicaciones, y por eso a la *Revista de las Indias*, al suplemento literario de *El Tiempo* y a la *Revista del Rosario*, no tienen acceso algunos prosistas y poetas (L. VI-20). Este reportaje originó una polémica periodística sobre el grupo de piedra y cielo y la apreciación de las cualidades poéticas de cada uno de sus miembros. \* El secretariado nacional

# *¡Lea que le interesa!*

El excelentísimo señor Arzobispo de Quito recomienda  
unas obras colombianas

ARZOBISPADO DE QUITO

Quito, 21 de febrero de 1942

Sr. Dr. Dn. A. M. Ramírez Meléndez

Bogotá.

Muy señor mío:

Acuso recibo de sendos ejemplares de las obras **Breve Apología de la Doctrina Católica y Teosofismo y Rosacruzismo**, por cuyo amable envío agradezco muy amablemente a usted.

Si por mis ocupaciones no me ha sido posible todavía leer estas obras con el detenimiento que merecen, por lo menos he pasado la vista por algunos de sus capítulos, lo que me ha llevado al convencimiento de que tales obras, por la claridad de la exposición, por la exactitud y precisión de la doctrina, merecen ser ampliamente difundidas entre los católicos, y muy especialmente entre los sacerdotes, que tanta necesidad tienen, para la misma defensa de la religión, de tener ideas muy claras sobre ella, sobre los argumentos que la defienden, y sobre los errores que la combaten, entre los cuales por desgracia en la época presente ocupan principal puesto el Teosofismo y el Rosacruzismo.

Afectísimo en el Señor,

✠ CARLOS MARIA

Arzobispo de Quito.

Esta obra apologética de actualidad, indispensable a todo buen católico, utilísima a los señores párrocos y sacerdotes, ha sido adoptada como texto en colegios de enseñanza secundaria, seminarios y universidades y recomendada por muchísimos preladados de Colombia, Ecuador, Chile y Venezuela.

## VENTAS Y PEDIDOS

Bogotá, apartado nacional 2738, y en las principales librerías del país

Precio \$ 1,60 ejemplar para Colombia

Para el exterior, U. S. \$ 1,00

mariano, con motivo de la próxima celebración del segundo congreso nacional mariano, abrió un concurso artístico y literario para premiar con medalla de oro los mejores trabajos en prosa y en verso y la mejor pintura y escultura. \* La academia Caro por medio de una sesión solemne conmemoró el segundo centenario de la muerte de la insigne escritora mística colombiana de la colonia, sor Josefa del Castillo. También con asistencia del señor ministro de educación, Tunja, la ciudad natal de la escritora, lo recordó con varias ceremonias.

— IV —

### Economía interamericana

El gobierno por intermedio de nuestro embajador en Wáshington, doctor Gabriel Turbay, llegó a un arreglo de la deuda externa hipotecaria, en virtud del cual las antiguas cédulas del Banco Agrícola Hipotecario y las de otros tres institutos hipotecarios de las cuales se hizo cargo aquél, serán sustituidas por bonos de una sola clase a un interés más bajo. Así mismo el gobierno reanudó el servicio de la deuda externa en libras esterlinas después de negociar con los tenedores ingleses de bonos, quienes rebajaron los intereses y ampliaron los plazos de los pagarés. \* En Wáshington se reunió la conferencia interamericana de control económico y financiero que llegó a importantes conclusiones sobre la materia. \* En un artículo publicado en el semanario de Wáshington *This Week*, el vicepresidente de los Estados Unidos, señor Henry A. Wallace, bosquejó una futura política económica que rendirá beneficios materiales a todas las Américas, y declaró que la célebre «diplomacia del dólar» había pasado a la historia y ahora le corresponde a los Estados Unidos ayudar al desarrollo de los recursos naturales de estas repúblicas sin pretensiones imperialistas, de manera que ningún país americano tenga que renunciar a la dirección de sus propios negocios (L. VII-13). \* \$ 117'000.000 vale la exportación colombiana de café en este año, y nuestra cuota cafetera fue aumentada en los Estados Unidos en un millón de sacos para el próximo año. \* El gobierno de los Estados Unidos implantó el programa de asignaciones que fija para cada república americana el porcentaje que le corresponde en la producción estadinense de materias primas. \* 16 firmas colombianas más fueron incluídas en la lista negra de esa nación. \* El señor ministro de economía y el gerente de la caja de crédito agrario, industrial y minero, firmaron con la *Ruber Reserve Company*, entidad oficial estadinense, un contrato mediante el cual nuestro país le venderá a esa compañía el excedente del caucho que produzca, y esta se compromete a suministrarle 20.000 llantas y a invertir la suma de \$ 1'000.000 en el fomento de la producción y explotación del caucho colombiano. \* Dos técnicos norteamericanos estuvieron en Antioquia estudiando la posibilidad de exportar cabuya a su país. \* El gobierno de Colombia dio en arrendamiento al de Chile dos barcos mercantes italianos que estaban en Cartagena bajo su custodia. \* Argentina envió al señor Alfredo Cappagli a estudiar las negociaciones sobre compra de carbón mineral en el Valle del Cauca. \* El municipio de Bogotá pagará en café por intermedio de la federación nacional de cafeteros los teléfonos automáticos a la causa sueca Ericson.

# BAVARIA



ES LA MARCA  
QUE HA HECHO  
FAMOSO EL  
NOMBRE DE LA

# CERVEZA

# COLOMBIANA

## Situación general

Sigue favorable la balanza de pagos del país y consecuentemente han aumentado las reservas de oro y divisas en dólares del Banco de la República. Esas reservas que representan un alza del 70,8 % en lo que va corrido de este año, ascienden a \$ 66'148.000 que están respaldando \$ 80'616.000 de billetes en circulación. La buena situación monetaria que estos datos indican ha repercutido favorablemente en la actividad de los negocios, como lo comprueba el índice de acciones de la bolsa que subió en un 10 % el mes de junio respecto al mes anterior, y el aumento de la producción interna, todo lo cual ha creado una peligrosa apariencia de normalidad económica. Peligrosa decimos, porque por otro lado se nota el alza de los precios y con ella el encarecimiento del nivel de vida cuyo índice ha subido en Bogotá, en la clase obrera, de 113,1 a 122,5. Efectos inmediatos de este fenómeno son las huelgas frecuentes que se han registrado en diversas regiones del país. El índice fiscal reaccionó sensiblemente: las rentas nacionales en junio ascendieron a \$ 9'606.000, contra \$ 4'557.000 en mayo. Las producciones de oro y de petróleo sí continúan descendiendo alarmantemente. En junio el Banco de la República compró 45.111 onzas de oro fino, contra 49.115 de mayo, y se extrajeron en el país 786.327 barriles de petróleo contra 1'121.000 del mes anterior. El precio del café permanece estable en los mercados del interior y exterior del país.

## Industria y comercio

Según nuevos contratos que firmó el ministerio de minas con particulares, serán explotadas en el país 100.000 hectáreas de terrenos petrolíferos, 12.000 de tierras carboníferas y ricos yacimientos de mica. \* Minas de bario, cobre y plomo explotará la federación colombiana de minas, en el Guavio, Cundinamarca. \* La caja de crédito agrario e industrial adquirirá materias primas para la industria minera por valor de \$ 500.000. \* El instituto de fomento industrial montará una central para beneficiar metales como plomo, cobre, zinc, oro y plata. \* De acuerdo con cálculos aproximados de algunos funcionarios del gobierno y de los técnicos norteamericanos que están estudiando las posibilidades de esta industria, la producción colombiana de caucho se puede distribuir como sigue: el Chocó, 280 toneladas mensuales, debido a los inmensos bosques de caucho que posee y la abundancia de brazos para su explotación; las regiones de Tumaco y los ríos Mira y Topaje, 600 toneladas anuales; Vichada y Meta, 200 toneladas anuales; Amazonas y el Caquetá, 900 toneladas; y Vaupés 300 toneladas. En los astilleros de Cartagena se construirán motoveleros de 800 toneladas, para compensar la escasez de trasportes marítimos. \* Solo 62 instalaciones para beneficiar maderas existen en todo el país. \* 10.000 toneladas de oleaginosas que en Colombia se producen silvestres, importamos anualmente. \* El 26 de junio se efectuaron en el país las elecciones de miembros de las cámaras de comercio de acuerdo con la nueva reglamentación establecida por el decreto 1.458 de 1942. \* El gobierno suspendió el libre comercio de caucho, balata, chicle y gomas naturales y autorizó a la caja de crédito agrario para comprar y exportar dichos productos. \* La asamblea de transportadores que se reunió en Bogotá pidió al gobierno la expedición de un código vial que unifique todas las disposiciones sobre tránsito, la revisión de tarifas de los ferrocarriles para que guarden relación con las de las



# OPTICA MODERNA

NUEVA DIRECCION

CALLE 12 Nro. 7-46

EXAMEN CIENTIFICO DE SUS OJOS  
Y ADAPTACION PRECISA  
DE SUS ANTEOJOS

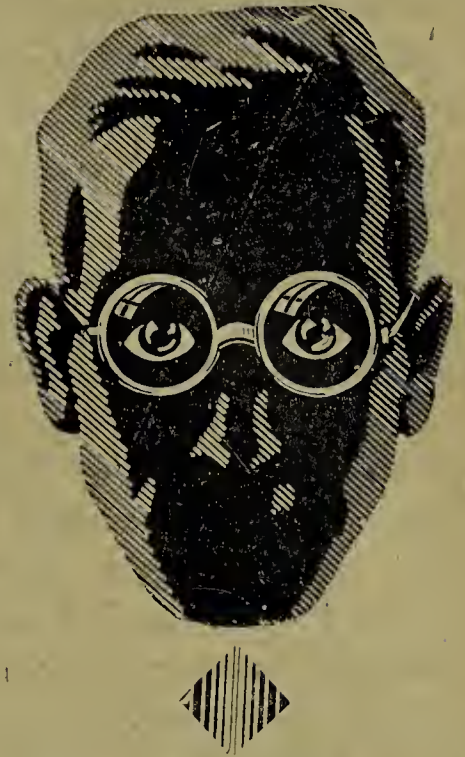

DESCUENTO ESPECIAL PARA COMUNIDADES RELIGIOSAS

OFRECEMOS GRATIS UN NUEVO CATA-  
LOGO EN ESPAÑOL DE INSTRUMENTOS  
Y ELEMENTOS DE LABORATORIO.

SOMOS LOS IMPORTADORES MAS ANTI-  
GUOS EN COLOMBIA DE INSTRUMENTOS  
Y ELEMENTOS DE CIRUGIA, LABORATO-  
RIO, VETERINARIA Y ORTOPEDIA.



ALMACEN  
*Falco*

Calle 12 N.º 6-45 — Bogotá

carreteras, devolución de llantas entregadas para obtener nuevas e intervención oficial para la rebaja de precios de los accesorios de automotores. \* El Banco Postal de Colombia que es el primero en América, hizo el año pasado operaciones por valor de \$ 45'000.000. \* Según datos de la oficina de estadística de la bolsa de Bogotá, entre las sociedades comerciales allí inscritas, cuyo promedio mensual de dividendos por cada acción es más alto, se encuentran: el Banco de la República, \$ 0,83; Banco de Bogotá, \$ 0,40; Banco de Colombia, \$ 0,50; Banco Comercial Antioqueño, \$ 1,25; Banco Comercial de Barranquilla, \$ 0,20; Fabrica de Tejidos Coltejer \$ 0,20; Tejidos Fabricato, \$ 0,15; Tejidos Rosellón, \$ 0,15; y Colombiana de Tabaco \$ 0,45.

**Agricultura y ganadería** El gobierno nacional dictó dos importantes decretos sobre fomento forestal y crédito para la explotación de bosques. El primer decreto dispuso que para explotar montes y bosques que sean de propiedad particular, se necesita permiso del ministerio de economía, que los terrenos serán clasificados en incultos y deficientemente cultivados, a fin de estimular el aprovechamiento total del suelo, la reforestación y el aprovechamiento económico de los bosques; ordena a los municipios tener un vivero de árboles de madera aprovechable u ornamentales para sembrar en carreteras y caminos, y a los dueños de fundos rurales sembrar árboles en los linderos de sus respectivas propiedades; autoriza concesión de créditos oficiales, y fija las sanciones para quienes desobedezcan sus disposiciones. El segundo decreto autoriza al fondo rotatorio de fomento económico del ministerio de economía conceder créditos para la conservación y fomento de la riqueza forestal del país y ordena a los departamentos organizar sociedades para la movilización de la riqueza forestal y reforestación de zonas protectoras de las aguas. Con destino al fondo de estas sociedades que también podrán emprender explotaciones agrícolas y ganaderas, los departamentos y los municipios tendrán que destinar el 1 % de su presupuesto anual, y la caja de crédito agrario y el instituto de fomento industrial les podrán hacer empréstitos. \* \$ 250.000 apropió el gobierno para la campaña triguera. \* La granja agrícola de Palmira, Valle del Cauca, está distribuyendo arbolitos a los propietarios de fundos rurales para ayudar a la campaña de reforestación. La granja experimental de Choachí, Cundinamarca, ha repartido a los agricultores 240.000 matas de fique. \* Según datos del ministerio de economía, en el país hay alrededor de diez millones de cabezas de ganado vacuno y un millón de ovino, y las fábricas necesitan lana de cinco millones de ovejas.

### HOSPITAL DE SAN IGNACIO EN BOGOTA

Un hospital para todos los colombianos. Bajo la dirección de la Facultad de Medicina de la Universidad Javeriana.

*Católicos: apoyad vuestra universidad y su Facultad de medicina.*

*Católicos: acordaos de los pobres*

en vuestros donativos y legados. Acordaos del Hospital de San Ignacio de Bogotá. Los legados deben formularse así:

*A la Universidad Javeriana para el Hospital de San Ignacio.*

Los donativos pueden dirigirse al R. P. Félix Restrepo, rector de la Universidad Javeriana, apartado 445, Bogotá.

# Gran Congreso Mariano



ARIZA - BOGOTA

◀ Contra recibo de tres pesos (\$ 3,00) m. c., la FOTOGRAFIA ARIZA remitirá libre de porte, a cualquier parte de la república, un bonito muestrario de escudos, medallones, etc., y las cotizaciones especiales para grandes pedidos.

◀ Por convenio con las autoridades eclesiásticas, haremos descuentos especiales en los pedidos que se hicieren antes del 15 de setiembre próximo y que hagan constar que se destinarán a las festividades del Congreso Mariano.

Dirección postal: Apartado 235. Oficinas: Carr. 10, N.º 8-42

Por telégrafo: **ARIZA - Bogotá**

**LO MEJOR**

apenas es suficiente  
*para el único par de ojos que usted tiene en su vida*

**LO MEJOR**

EN SERVICIO OPTOMETRICO

**LO MEJOR**

en materiales para anteojos

**SCHMIDT HERMANOS**

≡≡≡ **Optica Alemana** ≡≡≡

25 años de experiencia profesional

Calle 12 número 7-29. Teléfono 44-31. Bogotá

# Universidad Javeriana

fundada en 1622 por Padres de la Compañía de Jesús

Facultad de Ciencias Económicas y Jurídicas  
Apartado 445 - Bogotá

## Crónica de la Universidad

por Andrés Samper Gnecco

FACULTATUM ECCLESIASTICARUM—Y he aquí que el cronista amaneció viajero y resolvió hacer una visita a las facultades eclesiásticas de la Pontificia Universidad Católica Javeriana, sin arredrarse ante la despampanante extensión del nombre.

\* \* \*

Literalmente, puede decirse que la visita comenzó con dos explosiones. Fue la primera el saludo que el cronista hizo con todo respeto al P. Juan María Restrepo Jaramillo, decano de la facultad, saludo que el P. Juan María contestó con su acostumbrada y agradabilísima falta de ceremoniosidad. Este Padre Restrepo es tan efusivo, tan comunicativo y tan super-activo, que al cronista no le extrañaría en lo más mínimo verlo comer dinamita en polvo en sus comidas; si tal cosa sucediera, iría donde él y le ofrecería una caja de fósforos como condimento y con la mayor naturalidad; y el P. Juan María se la echaría al colete sin quitarle siquiera la estampilla de la tasa de consumo, palabra de honor.

La segunda explosión de la mañana fue un encuentro sorpresivo con el P. Pacho González, hoy nuevamente pleno de salud y de vigor; entre las muchas barbaridades que alcanzó a conversarnos, guiado por ese optimismo inagotable que le sostiene impertérrito a través de las más grandes calamidades, recordamos las variaciones alrededor de un elegante ojo de vidrio que le ofrecieron poner los oculistas, ojo que al fin de cuentas se negaron a obsequiarle, cuando ya él tenía escogido «un bonito color y una excelente calidad»...

\* \* \*

Vea, P. Giraldo, dice el P. Restrepo; me le muestra el edificio, todo, íntegro. Que vaya a donde quiera, que pregunte lo que quiera y que pida lo que quiera. Y me le da gusto en todo, ¿oye?

\* \* \*

Y con estas palabras, el P. Juan María Restrepo nos coloca entre las manos del P. Enrique Giraldo, S. J., un sacerdote dueño de un amable don de gentes, que comienza en el acto a mostrarnos el edificio.

\* \* \*

Imagínense ustedes una E gigantesca con un tramo vertical de 200 ms. de extensión y tres trasversales de 100 ms. cada uno; denle a esta figura un espesor de cuatro pisos, y tendrán el edificio de las facultades eclesiásticas... tal como está en la mente del constructor.



# Fábrica de Chocolates LA ESPECIAL

Fundada en el año de 1907



*La que mejores productos elabora y la que va a la vanguardia en materia de ventas y organización industrial*

**Situada en Bogotá en la calle 13 número 15-76**  
**Teléfonos 206 y 454**

**Para Fortificar  
EL ORGANISMO**

Busque siempre  
el nombre  
**DURYEA** y la  
escena India en  
cada paquete.

MAIZENA  
DURYEA

MANUFACTURADA EN LOS  
ESTADOS UNIDOS DE AMERICA

MAIZENA DURYEA  
es el alimento más perfecto para el niño y el enfermo.  
Es de fácil digestión y se vende en todas las bodegas.

Los doctores indican sopas de crema, natillas y pudines preparados con Maizena Duryea para alimentar a los convalecientes. Es de fácil digestión y se vende en todas las bodegas.

*GRATIS! Pida hoy mismo nuestro interesante folleto que le ayudará a preparar menus agradables y alimenticios.*

## MAIZENA, S. A.

Apartado 232 Barranquilla (Atlántico)

Por el momento, solo se ha construído el primer tramo transversal de la E en cuestión, y se adelanta el levantamiento del central, que será la capilla del edificio. Los fondos con los cuales se construye esta capilla, tienen mucho que ver con el patrimonio de un conocido jesuíta, que traspasó todos sus derechos, sin pedir compensación alguna, a la Universidad Javeriana. Sería de justicia dar su nombre, pero nos abstenemos de hacerlo, porque al P. Jorge Noriega no le gusta que se hagan alusiones personales de ningún género en la *Crónica*. Como las que hacemos con frecuencia respecto a nuestro colaborador anónimo, el señor Vengoecheíta.

Sin embargo, en la parte ya construída, hemos visitado unos salones de clase tan agradables, tan llenos de luz y tan acogedores en su moderna austeridad, que le pondrían los pelos de punta al más *maquetas* de nuestros estudiantes: en ellos es imposible resistir la tentación de estudiar.

\* \* \*

Y camina que camina con el P. Giraldo, damos de repente en uno de los lugares más *satisfactorios* que hayamos visitado nunca. Se trata de una capilla arreglada según las más severas reglas de la liturgia. No crean ustedes que voy a describirles ahora un lugar pleno de elaboradas tallas, de trapos de oro y plata, vitrales complicados y altares que parecen un rompecabezas chino. Todo lo contrario. La capilla se compone de un salón desnudo de toda gala inútil; en el centro, sencillísimas bancas de madera. Y al fondo, en talla de madera limpia y llana, un altar con su dosel, un Cristo de ébano, seis cirios grandes y un tabernáculo que es un cubo geométrico cubierto con un paño blanco. Pocas veces ha experimentado el cronista una emoción estética tan simple y tan limpia como la que sintió en esta capilla en que se siente a Dios como Dios ha de ser: diáfano y luminoso, y comunicándose al espíritu del hombre en la más sublime y elemental de todas las comunicaciones.

\* \* \*

Los estudiantes de estas facultades son sin lugar a dudas los más serios de toda la Universidad Javeriana; casi en su totalidad son religiosos sujetos a estrictas disciplinas, y para ellos el estudio es asunto trascendental e indispensable. Ello indica el pasear silencioso por los amplios corredores y terrazas, de sotanas de todas las formas, que contiene cada una a un doctor de la Iglesia en formación; esos doctores que lo saben todo por su mucho estudio y a los cuales nos ordena ir en consulta el catecismo cuando dice aquello de «no me preguntéis a mí que soy ignorante: doctores tiene la santa madre Iglesia que saben responderos».

Y hablo de sotanas de variadas formas, porque al revisar el catálogo de estudiantes se encuentra uno con todo un código de iniciales describiendo las distintas comunidades religiosas a que pertenecen los doctores en cuestión; los hay desde el conocido Pbro. y el S. J. hasta fórmulas tan complicadas como C. M., C. I. M., y EE. CC. que en lenguaje popular significan Padres Lazaristas, Eudistas y Hermanos Cristianos.

Bueno será advertir de paso que en el catálogo figuran como *laicus* Alberto Azula R., Julio H. Lozano y Víctor Manuel Roa, que en los claustros de las facultades se conocen por los nombres de Albertus, Julius H.

El eminente médico neuro-siquiatra y notable pedagogo,  
DOCTOR HERNAN VERGARA, conceptúa sobre la obra

# 'Sicología educativa' del doctor Vicente Castellanos

«El texto de SICOLOGIA EDUCATIVA reúne ejemplarmente las cualidades exigidas para esta clase de trabajos. De entre las muchas que hacen de su estudio una obra valiosísima, me complazco en realzar las siguientes:

La didaxis me parece su primera cualidad. Un lector ignorante de las disciplinas psicológicas, puede avanzar fácilmente en su lectura, gracias a la claridad de las expresiones, a la sencillez de los ejemplos y al método.

....Los ejercicios propuestos al final de cada capítulo son **simplemente magistrales**. Los profesores de sicología y los alumnos encontrarán en ellos un precioso auxiliar. La inclusión de importantes cuadros y tests, hace de esta obra un magnífico instrumento de trabajo experimental».

El libro mencionado es imprescindible para los padres de familia, maestros, profesores y alumnos de sicología. La única obra nacional en su especie.

En las mejores librerías del país está a la venta.

EL EJEMPLAR \$ 3,80

POR CORREO \$ 4,00

Pedidos a REVISTA JAVERIANA. Apartado nacional 445, Bogotá

1932



1942

**10 años**

de fabricar bolsas y rollos de papel  
**ALOTERO** para todos los usos

**ALBERTO LOTERO & Co.**

FUNDADORES DE ESTA INDUSTRIA EN COLOMBIA

Bogotá — Cali — Barranquilla

(no he hallado traducción para la H.) y Victor Emmanuelus, si es que no he incluido el pie en los vocablos que latinicé.

\* \* \*

Y hablando de latinismos: ¿saben ustedes cuál es la lengua oficial en las facultades eclesiásticas? Nada menos que el latín. En ese idioma se dictan las clases, y en él sostienen sus discusiones y hacen sus tareas todos los Carolus, Angelus, Cæsar Augustus, Policarpus, Rigobertus, Servius Tullius y Theodardus de la universidad. El latín es allí una lengua más resucitada que lo fue Lázaro, y hasta los horarios se llaman *varianda* y los derechos de matrícula *tributa*.

—Aquí, nos decía el P. Giraldo, los profesores solo descienden al castellano cuando quieren decir algún chiste pedrero...

\* \* \*

Las diversas bibliotecas de consulta de las *ecclesiasticarum* funcionan de un modo muy satisfactorio: se coloca en la puerta de entrada un reglamento, y pare de contar. Los alumnos lo observan y llevan a la práctica sin vigilancia de ninguna especie, y sin control distinto del propio, cada cual lee lo que debe leer y deja de mirar aquello que requiere permiso especial para hacerlo.

Las facultades tienen tres bibliotecas principales: una general, una de teología y una de filosofía; y varias salas de consulta, agrupando las diversas materias de los cursos eclesiásticos.

\* \* \*

En lo profano, llama la atención una moderna sala de recreo cuyo atractivo principal es nada menos que un billar americano. Es que hoy día, señores, se puede ser Padre de la Iglesia y campeón deportivo, sin que lo uno excluya a lo otro. Solo falta a esta sala de diversiones una buena *discoteracum classicam*, pues que por el momento solo cuenta con una vieja radiola y una mala colección de discos viejos, admirables para ejercitar la virtud de la mortificación, pero totalmente inadecuados para dar un rato de expansión musical al espíritu.

Ya cuando buscamos la puerta de salida para hacer una honorable retirada, tropezamos con el cuarto de estudio del P. Luis Uribe, S. J., naturalista ilustre que se pasa la vida disecando cucarrones y haciendo un herbario de plantas aún no clasificadas que algún día será aporte importantísimo para el conocimiento de la flora colombiana. Y a pesar de las protestas del sacerdote, descubrimos que además de dominar perfectamente el campo de las ciencias naturales, en especial la botánica, la física y la química, el P. Uribe siente una *inclinación* por la filosofía: pero una inclinación tan acentuada, que le ha llevado a ser nada menos que el decano de la correspondiente facultad!

\* \* \*

Ha llegado aquí la hora de abandonar las dos manzanas de terreno que albergan las facultades eclesiásticas. Conversamos brevemente con el secretario, el P. Alberto Betancur, un padre tan joven y tan antioqueño que, sin que signifique esto que dudamos un solo momento de sus merecimientos eclesiásticos, no logramos convencernos de que es un Padre jesuíta de verdad. Que lo es lo es, y hasta conste que lo encontramos es-



# TEOTISIL

Como poderoso desinfectante y eficaz en el tratamiento de la tuberculosis, del asma, la grippe y afecciones broncopulmonares, tiene el respaldo de eminentes facultativos nacionales y extranjeros. Superactivo, atóxico, indoloro y de tolerancia perfecta.



De venta en todas las buenas droguerías y farmacias del país



DE CIENCIAS COMERCIALES

IDIOMAS

CULTURA GENERAL

▲ El plantel que garantiza a sus educandos la preparación más eficiente y con el menor costo.

▲ El plantel que hoy goza de mayor prestigio entre los de su clase, gracias a su seria organización.

▲ El plantel que cuenta con profesorado especializado y práctico en la enseñanza:

▲ El plantel que fundamenta su existencia en la moral cristiana, sin la cual la sociedad perece.

DIRECCION:

Calle 17, Nro. 7-11

Locales 7 y 8

tudiando teología en la biblioteca respectiva. Pero hablando con él da la sensación de que se está con un estudiante tan militante como cualquier otro en las lides civiles; y con trabajo se resiste la tentación de invitarlo a tomar un tinto o a echar un *chico* de billar en el billar de la casa.

Del P. Betancur provienen los datos con que damos por finalizada esta visita que nos proponemos repetir muy pronto.

\* \* \*

Se pueden seguir en las facultades eclesiásticas estudios de filosofía, teología y derecho canónico, obteniendo los grados de bachiller, licenciado o doctor.

No es menester ser clérigo para ser recibido en las facultades; pero los seculares que a ellas ingresen, han de hacer una solemne profesión de fe para prevenir tinterilladas futuras. Ni se crean ustedes tampoco que el secolar que estudie teología puede por eso fabricarse después su propia iglesia y nombrarse *obispo laico* de ella, como lo hicieran hace unos meses un grupo de bogotanos en un rapto de furor místico-civil.

Las calificaciones son de 1 a 10, y el que obtenga menos de 6 se gana un *non-probatus*, lo que hablando en el *sermo vulgaris* de los alumnos de las facultades civiles, sería un *rajatus* sin lugar a duda ni derecho de apelación.

Y finalmente, el personal de las eclesiásticas se compone en la fecha de un complejo de 129 eclesiásticos de todas las clases y nacionalidades, y de tres *laicus*, repartidos así:

In facultate Theologiæ ... ..	42
In facultate Philosophiæ ... ..	64
In facultate Juris canonici ... ..	15

---

Total en castellano: ... .. 121

Mas como se nos había olvidado referir que funciona también un *Curso de ciencias*, como si dijéramos, un preparatorio general, tenemos en definitiva:

121 estudiantes, más 15 científicos: 132. Más el P. Giraldo y el P. Betancur, 134. Que son 135 con el Hermano López, del cual nos despedimos cordialmente en la portería.

\* \* \*

**NOMBRAMIENTOS Y GRADOS DE JAVERIANOS**—Ernesto y Hernando Escallón, hijos del doctor Liborio Escallón, profesor de derecho civil en esta universidad, y bien conocido por todos los alumnos, recibieron su grado de abogados en días pasados.

Sobre *La ley* fue la tesis de Ernesto; y sobre la *Situación jurídica de los anormales en el antiguo y en el nuevo código penal colombiano*, la de Hernando.

Sobre los éxitos futuros de este nuevo y excelente *team* de abogados no queda duda alguna a ninguno de sus compañeros javerianos; y el cronista muy en especial quiere felicitarlos y desearles un brillante ejercicio profesional. Y que conste que ya aprobó civil con el Dr. Liborio, lo cual lo pone a salvo de cualquier sospecha de tipo *Fuller*: la casa Fuller es la mayor fabricante de cepillos en el mundo.

# Banco Hipotecario de Colombia

Balance en 30 de junio de 1942

A C T I V O		P A S I V O	
Caja y Bancos del país. . . . .	817.066,90	Depósitos y otras exigibilidades antes de 30 días . . . . .	3'400.364,07
Corresponsales extranjeros reducidos a moneda legal . \$	2.015,73	Depósitos y otras exigibilidades después de 30 días . . . . .	3'114.593,65
<i>Préstamos y descuentos:</i>		Corresponsales extranjeros reducidos a moneda legal . . . . .	167.447,90
<i>Descontables</i>		Acreedores Sección fiduciaria. . . . .	22.674 00
<i>en el Banco de la República \$</i>	4'480.879,21	Otros pasivos . . . . .	120 446,80
<i>No descontables en el Banco de la República . . . . .</i>	1'702.749,36	Suma . . . \$	6'825.526,42
	6'183.628,57		
Conversiones en diversos valores mobiliarios . . . . .	724.063,08		
Finca raíces . . . . .	27.304,47		
Acciones del Banco de la República . . . . .	365.332,88		
Edificios para oficinas del Banco . . . . .	327.565,01	Capital pagado . . . . .	2'200.000,00
Otros activos. . . . .	1'315.813,48	Reserva legal . . . . .	260.121,27
Suma . . . \$	9'762.790,12	Reservas eventuales . . . . .	418.354,42
Cuentas diferidas . . . . .	81.741,25	Pérdidas y ganancias. . . . .	140.529,26
TOTAL . . . \$	9'844.531,37	TOTAL . . . \$	9'844.531,37

CUENTAS DE ORDEN: Activo y Pasivo \$ 19'947 316,48.

El Gerente, JORGE OBANDO LOMBANA

El Secretario, BERNARDO VARGAS

El Contador, LUIS A. BOADA R.

Vº. Bº. El Revisor fiscal, JESUS M. CARO

# BANCO DE BOGOTÁ

Casa principal: Bogotá. Sucursales en Barrancabermeja, Barranquilla, Cali, Cartagena, Cúcuta, Garzón, Girardot, Honda, Ibagué, Medellín, Montería, Neiva, Pamplona y Tunja.

## Balance consolidado en 30 de junio de 1942

ACTIVO		PASIVO	
Caja y Bancos del país.. \$	6'891.043,16	Depósitos y otras exigibilidades antes de 30 días \$	35'775.095,1
Corresponsales extranjeros reducidos a moneda legal.	964.746,70	Depósitos y otras exigibilidades después de 30 días.	4'399.551,0
<i>Préstamos y descuentos:</i>		Corresponsales extranjeros reducidos a moneda legal.	1'031.475,0
<i>Descontables en el Banco de la República</i> ..... \$	18'529.795,28	Acreedores Sec. Fiduciaria.	38.587,5
<i>No descontables en el Banco de la República</i> .....	4'763.784,58	Sucursales y agencias.....	297.875,5
	23'293.579,86	Otros pasivos.....	1'464.232,0
Inversiones en diversos valores mobiliarios.....	7'138.540,47	Suma.... \$	43'006.816,2
Fincas raíces.....	486.831,05		
Acciones del Banco de la República.....	1'292.800,80	Capital pagado.....	6'000.000,0
Edificios para oficinas del Banco.....	1'535.239,10	Reserva legal.....	2'622.669,7
Otros activos. (Deudores por créditos y garantías. Descu- biertos provisionales, contratos de cambio etc.....	11'201.338,22	Reservas eventuales.....	572.787,1
Suma.... \$	52'804.119,36	Pérdidas y ganancias.....	663.440,3
Cuentas diferidas.....	61.594,13	TOTAL.... \$	52'865.713,4
TOTAL.... \$	52'865.713,49		

## PORMENOR DE LA CUENTA DE PERDIDAS Y GANANCIAS

	DEBE	HABER
Intereses recibidos..... \$		1'002.765,1
Comisiones y cambios.....		518.361,6
Dividendos y rendimientos de inversiones.....		192.709,9
Recaudos de cartera.....		828,0
Varios.....		78.296,0
Intereses pagados.....	240.826,27	
Impuestos y contribuciones.....	5.484,06	
Gastos generales.....	634.008,89	
Varios.....	71.311,13	
Suma llevada a Reservas, así:.....		
Para impuestos.....	176.090,14	
Para seguro de empleados.....	1.800,00	177.890,14
BALANCE.....	663.440,36	
SUMAS..... \$	1'792.960,85	1'792.960,85

El Gerente, LUIS LONDOÑO M.

El Secretario, RICARDO SANTAMARIA

El Contador, NEPOMUCENO FORERO C.

Vo. Bo. El Revisor fiscal, DANIEL ARIAS ARGAEZ

# Banco Central Hipotecario

BALANCE EN 26 DE JUNIO DE 1942

ACTIVO		PASIVO	
	TOTALES		TOTALES
Caja y Bancos del país.. \$	3'974.889,47	Exigibilidades antes de 30 días..... \$	2'217.402,00
Corresponsales extranjeros reducidos a moneda legal.	42.421,09	Exigibilidades después de 30 días.....	923.638,07
<b>Préstamos y descuentos:</b>		Acreeedores sección fiduciaria.	1'102.673,87
de amortización gradual	39'720.292,02	Cédulas hipotecarias en circulación.....	29'107.475,00
Otros préstamos.....	175.728,50	Cédulas de capitalización...	1'592.891,96
	39'896.020,52	Bonos industriales en circulación.....	1'525.300,00
Inversiones en diversos valores mobiliarios.....	3'679.528,00	Otros pasivos.....	372.568,01
Terceras raíces (provisional)..	21.183,27	Suma el pasivo..... \$	36'841.948,91
Acciones de la C. <sup>ia</sup> Central de Construcciones.....	1'999.500,00	Capital pagado.....	13'192.110,00
Edificio para oficinas del Banco.....	1'235.000,00	Reserva legal.....	587.000,00
Otros activos.....	317.696,33	Reservas eventuales.....	126.742,80
Suma el activo... \$	51'166.238,68	Pérdidas y ganancias.....	418.436,97
<b>TOTAL.... \$</b>	<b>51'166.238,68</b>	<b>TOTAL.... \$</b>	<b>51'166.238,68</b>

CUENTAS DE ORDEN — ACTIVO Y PASIVO..... \$ 142'127.349,12

## Detalle de la cuenta de Pérdidas y Ganancias

Gastos generales... \$	270.568,88	Intereses recibidos..... \$	1'555.053,61
Intereses pagados.....	1'237.987,11	Comisiones y cambios.....	63.004,47
Impuestos y contribuciones..	117.711,34	Dividendos y rendimiento de inversiones.....	440.344,52
Varias.....	13.698,30		
Balance.....	418.436,97		
	<u>\$ 2'058.402,60</u>		<u>\$ 2'058.402,60</u>

El Gerente, *Julio E. Lleras A.*      El Sub-Gerente, *Ernesto Michelsen M.*

El Contador, *Alberto Londoño de Brigard.*

El Auditor, *Ernesto Pardo Rey.*

# BANCO COMERCIAL DE BARRANQUILLA

BALANCE EN 29 DE JUNIO DE 1942

## ACTIVO

	MONEDA LEGAL	
Caja y Bancos del país...	\$	508.087,49
Corresponsales extranjeros....		24.083,00
<i>Préstamos y descuentos:</i>		
<i>Descontables</i>		
<i>en el Banco</i>		
<i>de la Repú-</i>		
<i>blica .....</i>		
	1'882.434,32	
<i>No desconta-</i>		
<i>bles en el Ban-</i>		
<i>co de la Re-</i>		
<i>pública.....</i>		
	402.574,20	2'285.008,52
Inversiones en diversos valores		
mobiliarios.....	311.134,00	
Fincas raíces.....	51.200,00	
Acciones del Banco de la Re-		
pública .....	99.773,48	
Edificio para oficinas.....	70.000,00	
Otros activos.....	36.151,78	
Suma el Activo....	\$	3'385.438,27
Cuentas diferidas.....	21.609,82	
Total....	\$	<u>3'407.048,09</u>

## PASIVO

	MONEDA LEG.	
Depósitos y otras exigibilida-		
des antes de 30 días. \$	2'042.320,	
Depósitos y otras exigibilida-		
des después de 30 días.	417.152,	
Otros pasivos.....	20.596,	
Suma el Pasivo....	\$	2'480.070,
Capital pagado.....	548.100,	
Reserva legal....	136.900,	
Reservas eventuales.....	153.002,	
Pérdidas y ganancias.....	88.975,	
Total....	\$	<u>3'407.048,09</u>

## Pormenor de Pérdidas y Ganancias:

Intereses.....	7.412,12	74.217,2
Comisiones .....	3.187,50	41.155,8
Cambios.....		2.039,4
Dividendos y rendimientos de inversiones.....		14.989,8
Varios .....		204,3
Gastos generales.....	29.789,74	
Impuestos.....	1.596,48	
Beneficencia.....	828,90	
Gastos judiciales.....	816,56	
BALANCE .....	88.975,42	
TOTALES.....	\$	<u>132.606,72</u>

El Gerente, JOAQUIN ROCA NIZ

El Secretario, I. J. DE HART

El Contador, JOSE V. OROZCO

El Revisor o Auditor, ALBERTO VIVES

# THE ROYAL BANK OF CANADA

*Sucursales en Bogotá, Barranquilla, Cali, Cartagena,  
Manizales y Medellín.*

## Balance consolidado en 30 de junio de 1942

ACTIVO		PASIVO	
Caja y Bancos del país... \$	6'415.181,28	Depósitos y otras exigibilidades antes de 30 días.... \$	14'330.311,74
Corresponsales extranjeros reducidos a moneda legal..	579.625,51	Depósitos y otras exigibilidades después de 30 días..	2'110.390,84
Préstamos y descuentos....	6'136.836,50	Corresponsales extranjeros reducidos a moneda legal.	1'469.598,53
a) Descontables en el Banco de la República.....	4'683.083,16	Depósitos de ahorros.....	1'220.258,37
c) No descontables en el Banco de la República.	1'453.753,34	Otros pasivos.....	118.047,35
			<u>\$ 19'248.606,83</u>
Inversiones en diversos valores mobiliarios.....	1'289.139,01		
Financas raíces.....	48.581,00		
Activo e inversiones de sección de ahorros.....	1'395.258,37	CAPITAL:	1'000.000,00
Acciones del Banco de la República.....	298.112,30	Pagado.....	825.000,00
Sucursales y agencias.....	130.903,06	Pagado para sección de ahorros.....	175.000,00
Otros activos.....	4'312.782,77		<u>1'000.000,00</u>
Suma.... \$	20'606.419,80	Reserva legal.....	1'000.000,00
Cuentas diferidas.....	914.084,09	Reservas eventuales.....	214.804,24
Total.... \$	<u>21'520.503,89</u>	Pérdidas y ganancias.....	57.092,82
		Total.... \$	<u>21'520.503,89</u>

El Supervisor, T. F. DEVER

El Gerente, R. S. SCOTT

El Contador, J. A. KENNEDY

# Libros de venta en la administración de Revista Javeriana

## Derecho

## Sicología - Pedagogía

TRATADO PRACTICO DE LA PRUEBA CIVIL. Alfonso Romero Conti. 325 páginas, rústica ... ..	\$ 2.00
DE LA PRUEBA EN DERECHO. Antonio Rocha, rústica ... ..	3.00
PRUEBAS JUDICIALES. Luis Alzate Noreña, rústica ... ..	3.50
SITUACION JURIDICA DEL HIJO NATURAL EN LA LEGISLACION COLOMBIANA. Jorge Ramón Reyes ... ..	4.00
SOCIEDADES. Miguel Moreno Jaramillo. Tomo III ... ..	5.00
Tomo IV ... ..	5.00
Tomo V ... ..	5.00
CODIGO DE SOCIEDADES. Alfonso Restrepo Moreno ... ..	5.00
SICOLOGIA EDUCATIVA. Vicente Castellanos. 531 páginas, Pasta ... ..	3.80
ASUNTOS PEDAGOGICOS. Jesús María Fernández s. J. 82 páginas, rústica ...	0.40
INTRODUCCION A LA SOCIOLOGIA CRISTIANA. Tristán de Athaide. 250 páginas, rústica ... ..	1.40

## Literatura - Religión

ALAS ROTAS. Hipólito Jerez s. J. 257, páginas, rústica ... ..	0.70
LA VIRGEN DE MARFIL. Hipólito Jerez s. J. 261 páginas, rústica ... ..	0.80
TERNURAS IGNACIANAS. Hipólito Jerez s. J. 272 páginas, rústica ... ..	0.80
FAN EL CANTORCITO. Hipólito Jerez s. J. 248 páginas, rústica ... ..	0.60
DE CAZADOR A CARTUJO. Hipólito Jerez s. J. 80 páginas, rústica ... ..	0.30
ROSAS DE FUEGO (Drama). Hipólito Jerez s. J. 55 páginas, rústica ... ..	0.20
NOCIONES DE ALTA CRITICA. Daniel Restrepo s. J. 220 páginas, rústica ...	1.00
LAS SIETE PALABRAS. Uldarico Urrutia s. J. 94 páginas, rústica ... ..	0.60
LA ORACION MISIONAL. Pierre Charles. 210 páginas, rústica ... ..	1.20

Todo pedido debe venir acompañado de su valor, que puede enviarse por giro postal, valor declarado o estampillas de correo sin usar.

Dirección: Revista Javeriana—Apartado 445. Bogotá



**AGOSTO**

**30**

**COLECTA**

a favor del

**Hospital de San Ignacio**

bajo la dirección de la Pontificia  
**Universidad Católica Javeriana**

Apoye usted la educación universitaria católica y las  
obras de beneficencia.

*Sus donativos envíelos al*

*Síndico del Hospital de San Ignacio,*

*R. P. Antonio Granados S. J.*

**APARTADO 445—BOGOTA**

*Consejos para el hogar*



*Para combatir el  
paludismo de los  
NIÑOS y fortalecer  
sus fuerzas debilitadas*

**JARABE ANTIPALUDICO BEBE**



